

intratone
einfach.intelligent.digital.



Einfach installieren, intelligent verwalten & digital vernetzen

PRODUKTKATALOG

TÜRKOMMUNIKATION & ZUTRIITTSKONTROLLE
MIT MOBILFUNKTECHNOLOGIE

intratone
einfach.intelligent.digital.

INHALTSVERZEICHNIS

ÜBER INTRATONE	2	ZUBEHÖR	28
Ihre intelligente Lösung für eine nachhaltige Zukunft	2	Zentraleinheit für eine Tür	28
Für die Wohnungswirtschaft die erste Wahl	4	Zentraleinheit für zwei Türen	29
Für Hausbewohner komfortabel & sicher	6	Relaiskarte	30
Für das Elektrohandwerk die clevere Lösung	8	Netzteilmodul ADD 1248	31
GEGENSPRECHANLAGEN	10	Etagenruf	32
Video-Gegensprechanlage DITA AUFPUTZ	10	USB-Programmiergerät	33
Video-Gegensprechanlage DITA UNTERPUTZ	11	Elektronische Transponder	34
Video-Gegensprechanlage DITA CREATE	12	Elektronische Handsfree Transponder	35
Video-Gegensprechanlage VENDONE	14	Mehrkanal-Handsender	36
Video-Gegensprechanlage INTRACODE	15	Elektronischer Schlüsselbund Elektronik	37
Video-Gegensprechanlage ONLY-ONE	16	SCHLÜSSELVERWALTUNG	38
Audio-Gegensprechanlage INTRACALL	18	Digitaler Schlüsseltresor	38
Audio-Gegensprechanlage PFÖRTNERRUF	19	GEBÄUDEKOMMUNIKATION	40
ZUTRITTSKONTROLLE	20	Digitales Info-Display 15" & 21"	40
Code-Tastatur mit Drucktaste UND Handsfree Transponder-Leser	20	VERDRAHTUNGSPLÄNE	42
Code-Tastatur mit Drucktaste ODER Transponder-Leser	21	LEISTUNGEN	52
Handsfree Transponder-Leseinheit	22	Plug-and-Play-Service	52
Intrabox Handsfree Transponder-Leseinheit	23	Service-Pakete im Vergleich	52
HF-Mini All-in-One Funkempfänger	24		
Intrabox HF Mini + Code Tastatur	25		
HF-Empfänger All-in-One Funkempfänger	26		
Intrabox Data Modul	27		
Intrabox Video 4G Modul	27		

IHRE INTELLIGENTE LÖSUNG FÜR EINE NACHHALTIGE ZUKUNFT



KEINE VERKABELUNG, KEINE PROBLEME

Mobilfunktechnologie ersetzt komplexe Leitungen durch eine digitale, unkomplizierte Lösung. Ideal für wirtschaftliche Sanierungen und Neubauten.



KOMFORTABLE TÜRÖFFNUNG – JEDERZEIT UND ÜBERALL

Vom Wohnzimmer, vom Arbeitsplatz oder beim Heimkommen mit Einkaufstüten – mit Intratone öffnen sich Türen wie von selbst!



DATENSICHERHEIT „MADE IN EUROPE“

Unsere Systeme sind DSGVO-konform. Alle Daten werden verschlüsselt übertragen und auf zertifizierten europäischen Servern (BSI C5 / OVHcloud) gehostet.



SCHNELL, NACHHALTIG, WIRTSCHAFTLICH

Mit unserer digitalen Lösung sparen Sie Zeit und senken Kosten – dazu vermeiden Sie jährlich bis zu 180.000 Tonnen Kupferverbrauch.

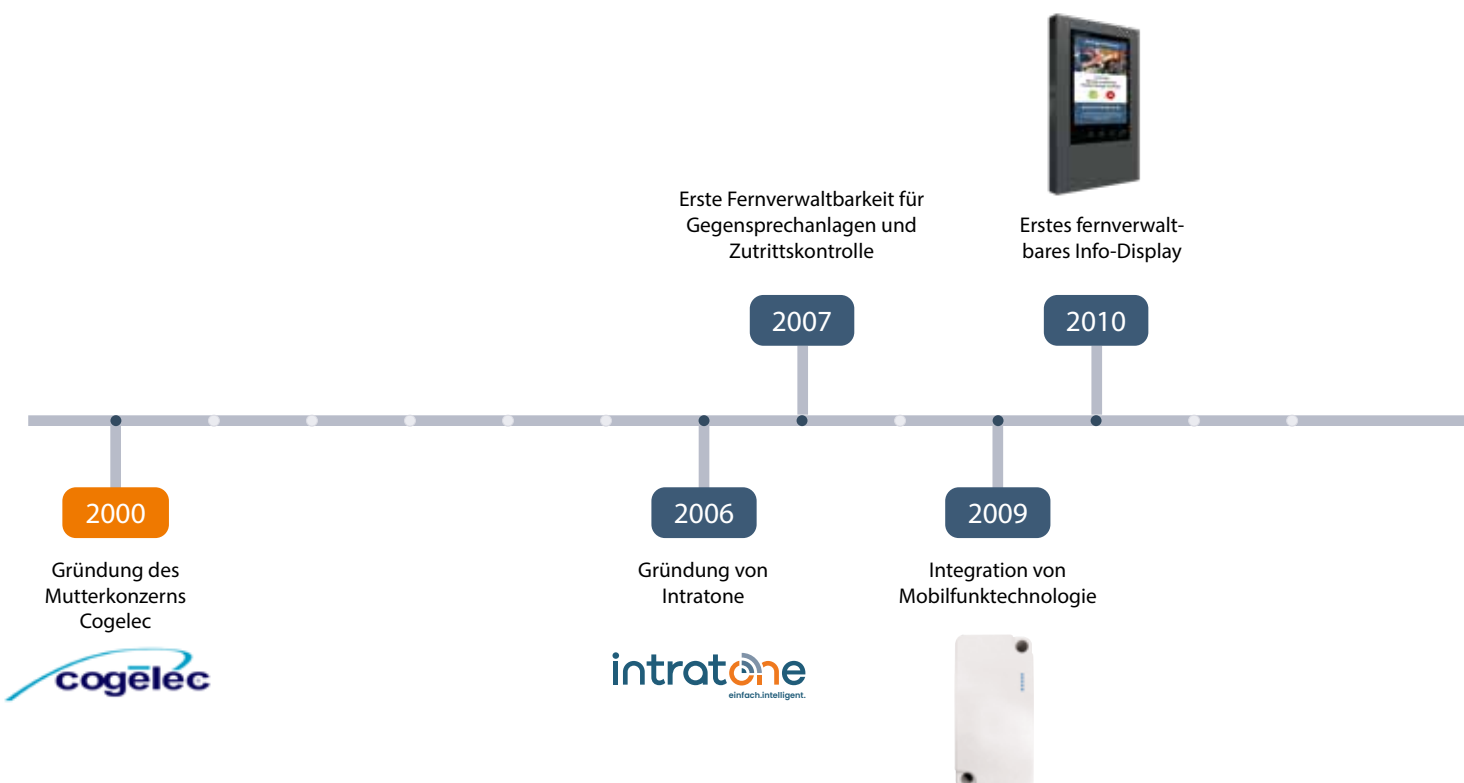



EINFACH. INTELLIGENT. DIGITAL. SEIT ÜBER 20 JAHREN.

Von der ersten fernverwaltbaren Gegensprechanlage bis zur intelligenten Komplettlösung für Zutrittskontrollsysteme – Intratone prägt seit Jahrzehnten den europäischen Markt in der Türkommunikation.

Seit unserer Gründung im Jahr 2006 arbeiten wir an innovativen Systemen für den Gebäudezugang – stets mit einem klaren Ziel: Technik, die das Leben einfacher macht und neue Technologien intelligent integriert.

Heute sind über 1,5 Millionen Intratone-Geräte europaweit im Einsatz – digital vernetzt, effizient und zukunftssicher. Für alle, die weiterdenken.

MOBILFUNKTECHNOLOGIE: DIE REVOLUTION DER GEBÄUDEKOMMUNIKATION

Schnell installiert, sofort verbunden – einfach intelligent.

Türkommunikation und Zutrittskontrolle denken wir von Anfang an mit Blick in die Zukunft. Unsere Systeme basieren auf Mobilfunktechnologie und machen aufwendige Verkabelung in den Wohneinheiten überflüssig. Ob Gegensprechanlage mit Videofunktion, Informationsdisplay oder Hochfrequenz-Funkempfänger – alles läuft über das Mobilfunknetz.

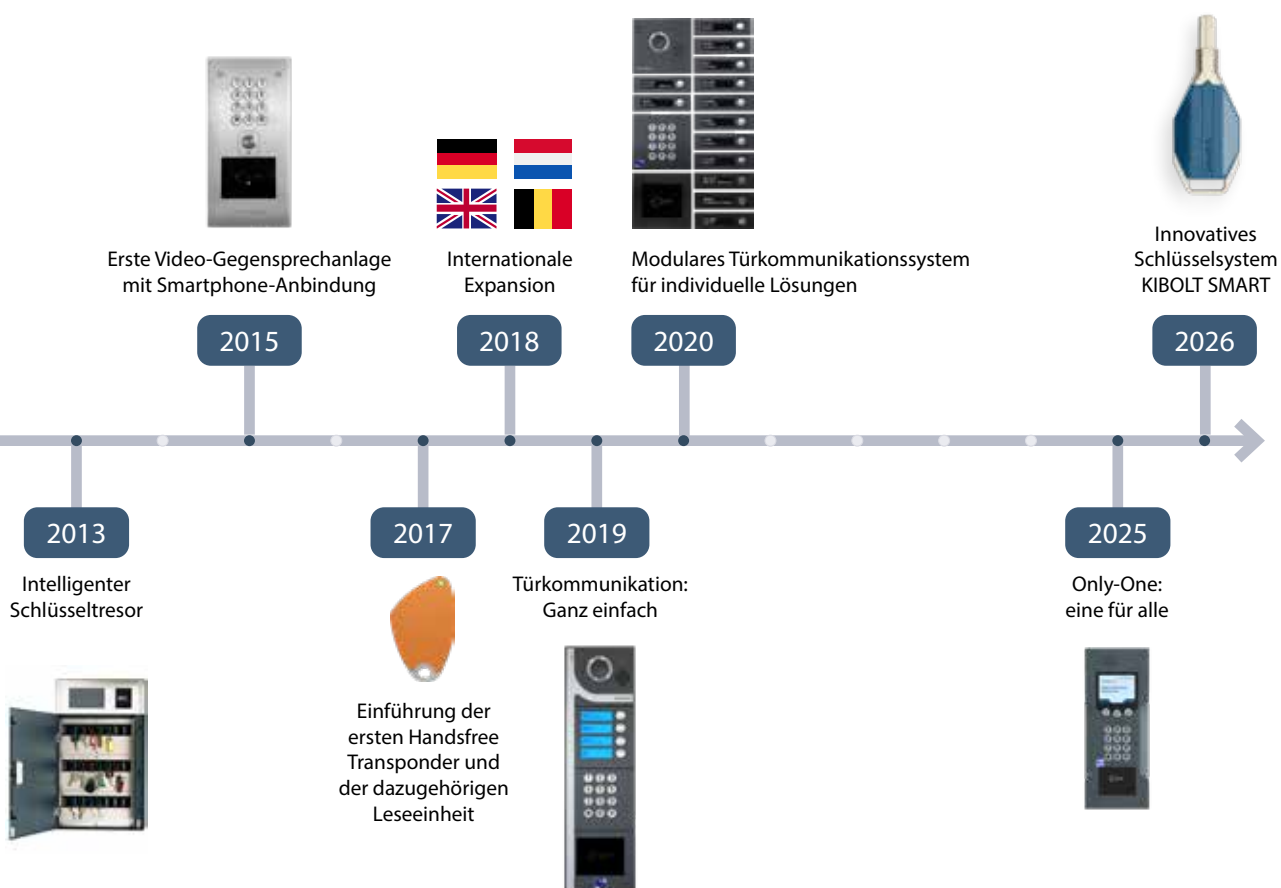



FÜR DIE **WOHNUNGSWIRTSCHAFT** DIE ERSTE WAHL

REDUZIERTER PROZESSKOSTEN

Digitalisieren Sie Ihre Abläufe und senken Sie den Verwaltungsaufwand



VERWALTUNGS- WEBSITE

Benutzerfreundlich für eine professionelle, digitale Verwaltung

intratone.info/de



DATENSCHUTZ- KONFORME SICHERHEITS- STANDARDS

Zertifiziert nach BSI C5



MAXIMALE KONTROLLE & FLEXIBILITÄT

Zugriff jederzeit, von überall aus



PERSÖNLICHER SUPPORT

Unterstützung durch unseren technischen Kundenservice

support@intratone.de
0211 601 770 70



EINFACH VERWALTBAR

Keine langen Fahrtzeiten mehr – die Verwaltung findet direkt am Bildschirm statt





DIGITALE EFFIZIENZ STATT BÜROKRATISCHER PROZESSE

Mit Intratone erledigen Sie Aufgaben wie Namensschildänderungen oder die Platzierung von Aushängen einfach online, ganz ohne Vor-Ort-Termine und mit nur wenigen Klicks!

MEHR SICHERHEIT, WENIGER AUFWAND

Unsere mobilfunkvernetzten Systeme sind stets auf dem neuesten Stand und erfüllen alle aktuellen Sicherheitsstandards. Behalten Sie den Überblick über Transponder, Zugangscodes und vieles mehr!



NACHHALTIGE UND WIRTSCHAFTLICHE LÖSUNG IN EINEM

Weniger Kabel, weniger Fahrten, weniger Kosten: Mit Intratone setzen Sie auf eine ressourcenschonende und gleichzeitig wirtschaftliche Lösung.

TECHNISCHER SUPPORT, WANN SIE UNS BRAUCHEN

Ob technische Fragen oder akute Anliegen: Unser Team ist für Sie da – über unsere Hotline oder direkt vor Ort, wann immer Sie uns brauchen.



FÜR HAUSBEWohner KOMFORTABEL & SICHER

TÜRÖFFNUNG PER APP ODER FESTNETZ

Von überall aus bequem
die Tür öffnen, ob aus
dem Büro oder von der
Couch



BARRIEREARMER ZUGANG

Handsfree Transponder,
Brailleschrift, induktive
Höranlage erlauben
einen komfortablen
Zugang für alle



MEHR PLANBARKEIT

Ob Pflegekräfte oder
Handwerker – Dienst-
leister einfach per
Smartphone und
über Ihr Festnetztelefon
reinlassen



SICHER UND INTUITIV

Einfache Bedienung dank
der benutzerfreundlichen
Intratone-App



GARAGENÖFFNUNG AUF KNOPFD RUCK

Integrierter Funksender
für komfortable und
automatische Zufahrt
(nur mit HF-Produkten
möglich)





MEHR LEBENSQUALITÄT MIT INTRATONE

Dank Mobilfunktechnologie können Sie die Haustür für Besucher per Knopfdruck öffnen und müssen nicht mehr zur Anlage rennen. Sie möchten sehen wer vor der Tür steht? Über die Video-Funktion behalten Sie alles im Blick!

UNKOMPLIZIERTER ZUGANG – MIT ODER OHNE SMARTPHONE

Sie haben kein Smartphone zur Hand? Nutzen Sie einfach die Stern-Taste Ihres Festnetztelefons. So genießen alle Bewohner den Komfort mit Intronet, unabhängig von ihrer technischen Ausstattung.

Haben Sie einen Audioanruf erhalten? So geht's weiter:



Öffnen der Tür durch Drücken auf *

Drücken Sie auf 0 um mit Ihrem Besucher zu sprechen

Drücken Sie auf [red button] wenn Sie die Tür nicht öffnen möchten

*es sei denn, Ihr Verwalter hat die Taste geändert

Haben Sie einen Videoanruf erhalten? Einfach über unsere App annehmen:



Toneinstellungen

Mikrofoneinstellungen

Helligkeit

Mikrofon aktivieren/deaktivieren

Tür öffnen

Lautsprecher aktivieren/deaktivieren

Auflegen

FLEXIBILITÄT, DIE BEGEISTERT

Erwarten Sie ein Paket, sind aber gerade unterwegs? Lassen Sie Paketboten einfach per Knopfdruck hinein. Sparen Sie Zeit und Wege zu Packstationen und genießen Sie mehr Freiheit im Alltag!

MODERNES TÜRÖFFNEN – ZEITGEMÄSS UND UMWELTSCHONEND

Mit Intronet wird Türkommunikation endlich digital und nachhaltig! Dank der unkomplizierten Installation der Intronet-Systeme werden jährlich rund 180.000 Tonnen Kupferkabel gespart.

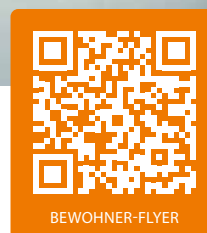



FÜR DAS ELEKTROHANDWERK DIE CLEVERE LÖSUNG

SCHNELLE INSTALLATION

Unsere Geräte sind in
nur wenigen Stunden
betriebsbereit



KEINE VERKABELUNG IN WOHNUNGEN

Keine Innenstationen,
minimale Montagearbeit



HOHE PLANBARKEIT

Transparente Abläufe
und präzise Kalkulation



ZEIT- UND KOSTENEFFIZIENZ

Mehr Projekte in kürzerer
Zeit erledigen



PERSÖNLICHER SUPPORT

Individuelle Betreuung
und Schulungen

info@intratone.de
0211 601 770 0



KOSTENLOSES TRAINING FÜR INSTALLATEURE

Individuelle Schulung
und persönliche
Einweisung für
technische
Fragen



EINFACH INSTALLIEREN – EFFIZIENT ARBEITEN

Intratone-Systeme nutzen Mobilfunk und ersetzen die Verkabelung zu den Wohneinheiten vollständig. Die Geräte werden vor Ort lediglich an Stromversorgung und Türöffner angeschlossen. So reduzieren Sie Ihren Montageaufwand auf ein Minimum und sparen wertvolle Arbeitszeit.

WENIGER AUFWAND – MEHR UMSATZ

Intratone bedeutet für Sie eine wirtschaftliche Lösung: kurze Einbauzeiten und mehr Planbarkeit. Mit Intratone steigen Sie Ihre Arbeitseffizienz und damit Ihre Erträge pro Auftrag.



PLANBARKEIT SCHAFFT EFFIZIENZ

Dank der kabellosen Technologie entfallen Überraschungen bei der Montage: Kein Suchen nach Leitungen, kein Risiko durch unklare Bestandspläne. Stattdessen: transparente Arbeitsabläufe, präzise Kalkulierbarkeit und sichere Umsetzung.

VERLÄSSLICHER PARTNER AN IHRER SEITE

Ob in der Planungsphase oder im laufenden Betrieb – unser Kundenservice steht Ihnen beratend zur Seite.

Des Weiteren bieten wir Technikern auf Wunsch spezielle Schulungen an.

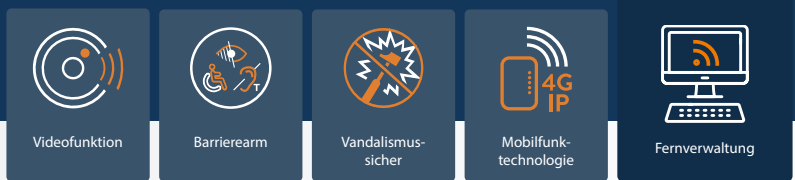

VIDEO-GEGENSPRECHANLAGE DITA AUFPUTZ

- + Für die Aufputzmontage – ideal für Bestandsgebäude
- + Bis zu 24 digitale Klingelschilder, online verwaltbar
- + Handsfree Transponder-Leseinheit für kontaktlose Zutrittskontrolle
- + Code-Tastatur mit 12 Tasten und Hintergrundbeleuchtung
- + Barrierearme Bedienung (inkl. induktiver Höranlage, Braille-Tastatur)



DITA AUFPUTZ Anthrazit 27-0007

TECHNISCHE DATEN

Eigenschaft	Details
Abmessung mit 4 Bauelementen (Kamerafeld / Namensschilder, Code-Tastatur / Transponder-Leseinheit H x T)	118 mm x 400 mm x 27 mm – individuell nach Konfiguration
Abmessung 12 bis 24 Tasten (B)	225 mm
Umgebungstemperatur	-20 °C bis +60 °C
Schutzart	IP53 / IK08
Zutrittskontrolle	Code-Tastatur, Handsfree Transponder
Einbauart	Aufputz

ZENTRALEINHEIT

Die passende Zentraleinheit finden Sie ab [S. 28](#).

Eigenschaft	1 Tür (03-0102)
Maximale Anzahl verwalteter Wohneinheiten	24
Empfohlene Stromversorgung (extern)	12V 5A DC / 24V 2,5A DC
Anzahl Relais	1 (+3, mit zusätzlichen Relaiskarten)

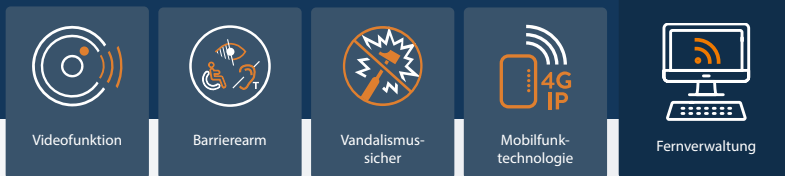

VIDEO-GEGENSPRECHANLAGE DITA UNTERPUTZ

- ⊕ Für die Unterputzmontage
- ⊕ Bis zu 56 digitale Klingelschilder, online verwaltbar
- ⊕ Handsfree Transponder-Leseinheit für kontaktlose Zutrittskontrolle
- ⊕ Code-Tastatur mit 12 Tasten und Hintergrundbeleuchtung
- ⊕ Barrierearme Bedienung (inkl. induktiver Höranlage, Braille-Tastatur)
- ⊕ Maße, Farben, Tastenzahl und Layout frei konfigurierbar

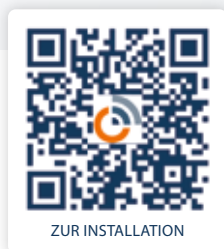

DITA UNTERPUTZ Edelstahl 27-3007

TECHNISCHE DATEN

Eigenschaft	Details
Abmessung (B x H x T)	Individuell nach Konfiguration, modulare Einheiten und Tastenanzahl
Umgebungstemperatur	-20 °C bis +60 °C
Schutzart	IP53 / IK08
Zutrittskontrolle	Code-Tastatur (optional), Handsfree Transponder
Einbauart	Unterputz; Aufputzrahmen als Zusatzprodukt möglich

ZENTRALEINHEIT

Die passende Zentraleinheit finden Sie ab [S. 28](#).

Eigenschaft	1 Tür (03-0102)
Maximale Anzahl verwalteter Wohneinheiten	56
Empfohlene Stromversorgung (extern)	12V 5A DC / 24V 2,5A DC
Anzahl Relais	1 (+3, mit zusätzlichen Relaiskarten)



Videofunktion



Barrierearm



Vandalismus-
sicher



Mobilfunk-
technologie



Fernverwaltung



VIDEO-GEGENSPRECHANLAGE

DITA CREATE

- + Modularer Aufbau – kombinieren Sie Kamera-, Namensschild-, Transponder-Modul und Code-Tastatur nach Bedarf
- + Flexibel konfigurierbar mit beliebig vielen digitalen Namensschildern
- + Handsfree Transponder-Leseinheit für kontaktlose Zutrittskontrolle
- + Code-Tastatur mit 12 Tasten und Hintergrundbeleuchtung
- + Große Farbauswahl passend für jedes architektonische Umfeld
- + Barrierearme Bedienung (inkl. induktiver Höranlage, Braille-Tastatur)



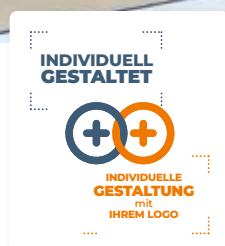
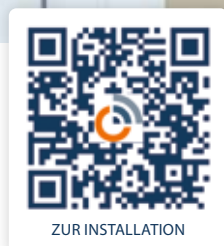
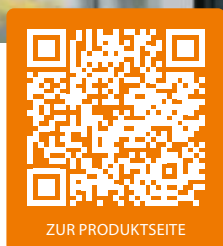

DITA CREATE Anthrazit

TECHNISCHE DATEN

Die passende Zentraleinheit finden Sie ab [S. 28](#).

Eigenschaft	Details
Abmessung Namensschild (B x H x T)	115 x 33 x 21,5 mm – individuell nach Konfiguration
Abmessung Kamerafeld / Tastatur / Transponder-Leseinheit (B x H x T)	115 x 110 x 21,5mm – individuell nach Konfiguration
Umgebungstemperatur	-20 °C bis +60 °C
Schutzart	IP54
Zutrittskontrolle	Code-Tastatur, Handsfree Transponder
Einbauart	Unterputz; Aufputzrahmen als Zusatzprodukt möglich

DITA CREATE Video-Gegensprechanlage Bereich	Modulare Kamera – Hauptmodul	Modulare Namensschilder	Modulare Code-Tastatur	Modulare Handsfree Transponder-Leseinheit
Anthrazitfarbende Ausführung	 32-0003	 32-0004	 32-0002	 32-0001
Wunschfarbe (RAL-Farbe nach Wunsch möglich)	 32-9903	 32-9904	 32-9902	 32-9901

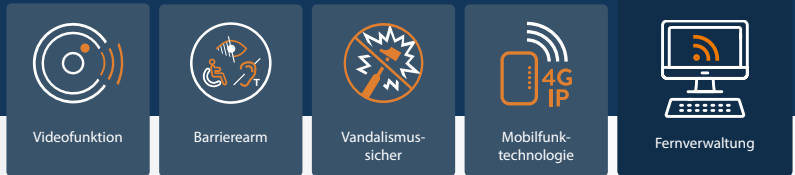

VIDEO-GEGENSPRECHANLAGE VENDONE

- Scrollsystem mit bis zu 1000 Namen
- Geeignet für Unterputzmontage
- LC-Display mit Helligkeitssensor zur automatischen Helligkeitsanpassung
- Integrierte, diskrete Knopfkamera
- Handsfree Transponder-Leseinheit für kontaktlose Zutrittskontrolle
- Code-Tastatur mit 12 Tasten und Hintergrundbeleuchtung
- Barrierearme Bedienung (inkl. induktiver Höranlage, Braille-Tastatur)

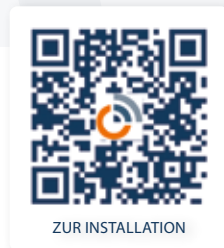

VENDONE Edelstahl 02-0301-EU

TECHNISCHE DATEN

Eigenschaft	Details
Abmessungen (B x H x T)	150 x 343 x 2,5 mm
Umgebungstemperatur	-20 °C bis +60 °C
Schutzart	IP54 / IK08
Zutrittskontrolle	Code-Tastatur, Handsfree Transponder
Einbauart	Unterputz

ZENTRALEINHEIT

Die passende Zentraleinheit finden Sie ab [S. 28](#).

Eigenschaft	1 Tür (03-0102)	2 Türen (03-0101)
Maximale Anzahl verwalteter Wohneinheiten	200	1.000
Empfohlene Stromversorgung (extern)	12V 5A DC / 24V 2.5A DC	
Anzahl Relais	1 (+3, mit zusätzlichen Relaiskarten)	2 (+2, mit zusätzlichen Relaiskarten)

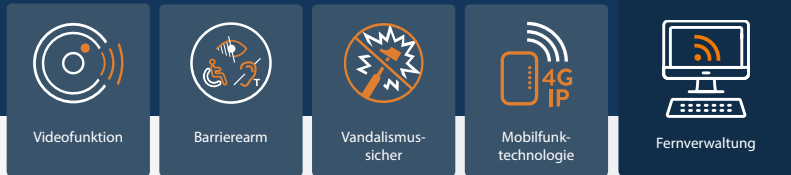

VIDEO-GEGENSPRECHANLAGE INTRACODE

- Scrollsystem mit bis zu 1000 Namen
- Schnelle Aufputzmontage ideal für denkmalgeschützte Gebäude oder Studierendenwohnheime
- LC-Display mit Helligkeitssensor und Scroll-Tasten, anpassbar z. B. mit Logo-Anzeige
- Handsfree Transponder-Leseinheit für kontaktlose Zutrittskontrolle
- Code-Tastatur mit 12 Tasten und Hintergrundbeleuchtung
- Barrierearme Bedienung (inkl. induktiver Höranlage, Braille-Tastatur)



INTRACODE Anthrazit 01-0201-EU

TECHNISCHE DATEN

Eigenschaft	Details
Abmessung (B x H x T)	135 x 340 x 28 mm
Umgebungstemperatur	-20 °C bis +60 °C
Schutzart	IP54 / IK08
Zutrittskontrolle	Code-Tastatur, Handsfree Transponder
Einbauart	Aufputz

ZENTRALEINHEIT

Die passende Zentraleinheit finden Sie ab [S. 28](#).

Eigenschaft	1 Tür (03-0102)	2 Türen (03-010)
Maximale Anzahl verwalteter Wohneinheiten	200	1000
Empfohlene Stromversorgung (extern)	12V 5A DC / 24V 2,5A DC	
Anzahl Relais	1 (+3, mit zusätzlichen Relaiskarten)	2 (+2, mit zusätzlichen Relaiskarten)



Videofunktion



Barrierearm



Vandalismus-
sicher



Mobilfunk-
technologie



Fernverwaltung



VIDEO-GEGENSPRECHANLAGE

ONLY-ONE

- + Ideal für kleinere Projekte oder Nachrüstungen
- + Montage in nur wenigen Stunden
- + Integrierte GSM-Antenne
- + Handsfree Transponder-Leseinheit für kontaktlose Zutrittskontrolle
- + Code-Tastatur mit 12 Tasten und Hintergrundbeleuchtung
- + Barrierearme Bedienung (inkl. induktiver Höranlage, Braille-Tastatur)



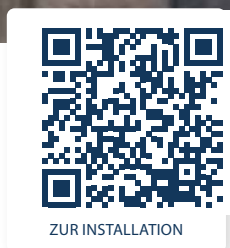
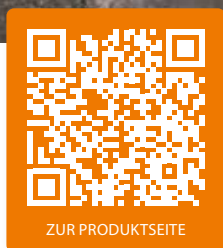

ONLY-ONE 02-0317-EU

TECHNISCHE DATEN

Eigenschaft	Details
Abmessung (B x H x T)	120 x 247 x 45 mm
Umgebungstemperatur	-10 °C bis +55 °C
Schutzart	IP54 / IK08
Zutrittskontrolle	Code-Tastatur, Handsfree Transponder
Einbauart	Aufputz

ZENTRALEINHEIT

Die passende Zentraleinheit finden Sie ab [S. 28](#).

Eigenschaft	1 Tür (03-0102)
Empfohlene Stromversorgung (extern)	12V 5A DC / 24V 2,5A DC
Anzahl Relais	1 (+3, mit zusätzlichen Relaiskarten)

ONEbox – Kompaktes Einstiegspaket zum attraktiven Preis

ONEBOX 06-0228-EU

- ⌘ Eine ONLY-ONE Video-Gegensprechanlage
- ⌘ 15 Jahre Prepaid-Kommunikation
- ⌘ 1-Tür-Zentraleinheit (03-0102-DE)
- ⌘ Für 1 bis 10 Wohneinheiten
- ⌘ 20 schwarze Transponder



Barrierearm



Vandalismus-sicher



Mobilfunk-technologie



Fernverwaltung



AUDIO-GEGENSPRECHANLAGE INTRACALL

- + Kostengünstige Lösung für einfache Türkommunikation
- + Klassisches, zeitloses Design
- + Für Unterputzmontage; Aufputzmontage mit zusätzlichem Aufputzrahmen möglich
- + Mit Anrufweiterleitung auf weitere Endgeräte bei Abwesenheit



ZUR PRODUKTSEITE



ZUR INSTALLATION



INTRACALL 14-0144

TECHNISCHE DATEN

Eigenschaft	Details
Abmessung (B x H x T)	88 x 180 x 40 mm
Umgebungstemperatur	-20 °C bis +60 °C
Schutzart	IP54 / IK08
Einbauart	Unterputz; Aufputzrahmen als Zusatzprodukt möglich

ZENTRALEINHEIT

Die passende Zentraleinheit finden Sie ab [S. 28](#).

Eigenschaft	1 Tür (03-0102)
Maximale Anzahl verwalteter Wohneinheiten	3
Empfohlene Stromversorgung (extern)	12V 5A DC / 24V 2,5A DC

MIT FULL-SERVICE-PAKET

intrabox

Produktnummer	Details
06-0181	1 Intracall + 1 Zentraleinheit für eine Tür + 1 Datenmodul mit unbegrenzter Datensynchronisation für 10 Jahre



Barrierearm



Vandalismus-sicher



Mobilfunk-technologie



Fernverwaltung



AUDIO-GEGENSPRECHANLAGE PFÖRTNERRUF

- Robuste Anlage
- Anrufweiterleitung und programmierbare Zeitfenster (max. 2 pro Tag / 4 pro Woche)
- Vandalismusgeschütztes Gehäuse
- Für Unterputzmontage; Aufputzmontage mit zusätzlichem Aufputzrahmen möglich
- 1-3 Ruf Tasten

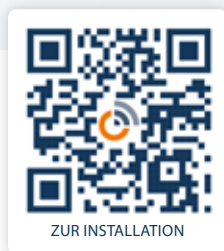

PFÖRTNERRUF Edelstahl 14-0101-DE

TECHNISCHE DATEN

Eigenschaft	Details
Abmessung (B x H x T)	130 x 250 x 30 mm
Umgebungstemperatur	-20 °C bis +60 °C
Schutzart	IP54 / IK08
Einbauart	Unterputz; Aufputzrahmen als Zusatzprodukt möglich

ZENTRALEINHEIT

Die passende Zentraleinheit finden Sie ab [S. 28](#).

Eigenschaft	1 Tür (03-0102)
Maximale Anzahl verwalteter Wohneinheiten	3
Empfohlene Stromversorgung (extern)	12V 5A DC / 24V 2,5A DC



Barrierearm



Vandalismus-sicher



Mobilfunk-technologie



Fernverwaltung

CODE-TASTATUR MIT DRUCKTASTE UND HANDSFREE TRANSPONDER-LESER



CODE-TASTATUR 04-0109
kundenspezifisch

- + Unterputz- und Aufputzmontage möglich
- + Inkl. Transponder-Leseinheit und Drucktaste
- + Code-Tastatur mit 12 Tasten und Hintergrundbeleuchtung
- + Zugangscodes lassen sich zeitlich begrenzen



TECHNISCHE DATEN

Eigenschaft	Details
Abmessungen Gehäuse (B x H x T)	101 x 220 x 37 mm
Abmessungen Tastatur (B x H x T)	120 x 250 x 25 mm
Umgebungstemperatur	-20 °C bis +60 °C
Schutzart	IP54 / IK08
Einbauart	Unterputz und Aufputz

Die passende Zentraleinheit finden Sie ab [S. 28](#).

ZENTRALEINHEIT

Eigenschaft	1 Tür (03-0102)	2 Türen (03-0101)
Maximale Anzahl an Transponder/Mobilschlüssel	3000	7000
Maximale Anzahl von Tastaturcodes	40	80
Empfohlene Stromversorgung (extern)	12V 5A DC / 24V 2,5A DC	



Barrierearm



Vandalismus-sicher



Mobilfunk-technologie



Fernverwaltung

CODE-TASTATUR

MIT DRUCKTASTE ODER TRANSPONDER-LESER



CODE TASTATUR 04-0101



CODE TASTATUR 04-0103

- + Unterputz- und Aufputzmontage mit Aufputzrahmen möglich
- + Inkl. Transponder-Leseinheit oder Drucktaste
- + Code-Tastatur mit 12 Tasten und Hintergrundbeleuchtung
- + Zugangscodes lassen sich zeitlich begrenzen

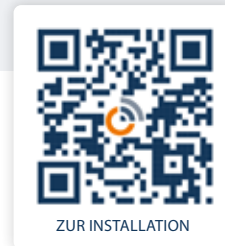

TECHNISCHE DATEN

Eigenschaft	Details
Abmessungen Gehäuse (B x H x T)	91 x 160 x 37 mm
Umgebungstemperatur	-20 °C bis +60 °C
Schutzart	IP54 / IK08
Einbauart	Unterputz; Aufputzrahmen als Zusatzprodukt möglich

ZENTRALEINHEIT

Eigenschaft	1 Tür (03-0102)	2 Türen (03-0101)
Maximale Anzahl an Transponder/Mobilschlüssel	3000	7000
Maximale Anzahl von Tastaturcodes	40	80
Empfohlene Stromversorgung (extern)	12V 5A DC / 24V 2,5A DC	

Die passende Zentraleinheit finden Sie ab S. 28.

MIT FULL-SERVICE-PAKET



Produktnummer	Details
06-0103	1 Code-Tastatur + 1 Relaiskarte + 1 Datenmodul mit unbegrenzter Datensynchronisation für 10 Jahre
06-0104	1 Code-Tastatur mit Transponder-Leseinheit + 1 Zentraleinheit für eine Tür + 1 Datenmodul mit unbegrenzter Datensynchronisation für 10 Jahre



Barrierearm



Vandalismussicher



Mobilfunktechnologie



Fernverwaltung



HANDSFREE TRANSPONDER- LESEEINHEIT

- + Erfasst Signale im Umkreis von bis zu 1 m
- + Unterputz- und Aufputzmontage möglich
- + Funktioniert mit Intratone Handsfree Transponder für kontaktlosen Zutritt
- + Zur Steuerung von einem Zugang geeignet



ZUR INSTALLATION

HANDSFREE TRANSPONDER-LESEEINHEIT 04-0108-EU



TECHNISCHE DATEN

Eigenschaft	Details
Abmessung (B x H x T)	130 x 130 x 26 mm
Umgebungstemperatur	-20 °C bis +60 °C
Schutzart	IP54 / IK08
Einbauart	Unterputz; Aufputzrahmen als Zusatzprodukt möglich

ZENTRALEINHEIT

Die passende Zentraleinheit finden Sie ab [S. 28](#).

Eigenschaft	1 Tür (03-0102)	2 Türen (03-0101)
Maximale Anzahl an Transpondern/ Mobilschlüsseln	3000	7000
Leseinheit	4 Drähte	4 Drähte
Modul	4 Drähte	4 Drähte
Empfohlene Stromversorgung (extern)	12V 5A DC / 24V 2,5A DC	12V 5A DC / 24V 2,5A DC



Barrierearm



Vandalismus-sicher



Mobilfunk-technologie



Fernverwaltung



04-0108



03-0102



06-0124-EU



KOMPLETTSET HANDSFREE TRANSPONDER- LESEEINHEIT

- ⊕ Erweiterung des Signals im Umkreis von bis zu 1 m
- ⊕ Zur Steuerung von einem Zugang geeignet

TECHNISCHE DATEN

Eigenschaft	Details
Abmessung Transponder-Leseinheit (B x H x T)	130 x 130 x 4 mm
Abmessung HF-Mini (B x H x T)	162 x 96 x 53 mm
Abmessung Zentraleinheit (B x H x T)	74 x 59 x 18 mm

FULL-SERVICE-PAKET **intrabox**

Produktnummer	Details
06-0180-DE	Handsfree Transponder Leseinheit (04-0108) + 1 Zentraleinheit - 1 Tür und/oder 200 Namen - Echtzeit (03-0102) + 1 Übertragungseinheit mit unbegrenzten Updates für 10 Jahre



Vandalismus-sicher



Mobilfunk-technologie



Fernverwaltung



HF-MINI

ALL-IN-ONE FUNKEMPFÄNGER

- + Ideal zur Steuerung von Parkplatz-Zugängen
- + Fernverwaltung möglich
- + Unbegrenzte Datensynchronisierung (10 Jahre)
- + Optionale Anbindung von bis zu 2 Codepads



ZUR INSTALLATION

**EIN oder ZWEI
CODE-TASTATUREN**
können hinzugefügt
werden



HF MINI 06-0129-DE

TECHNISCHE DATEN

Eigenschaft	Details
Abmessung (B x H x T)	162 x 96 x 53 mm
Umgebungstemperatur	-20 °C bis +60 °C
Schutzart	IP54 / IK07
Zutrittskontrolle	Code-Eingabe oder Handsender
Einbauart	Aufputzmontage

ZENTRALEINHEIT

Eigenschaft	Details
Maximale Anzahl von Codes	80
Anzahl der maximal verwalteten Zugänge	2
Maximale Anzahl von Handsendern	10.000
Empfohlene Stromversorgung (extern)	12V 5A DC / 24V 2,5A DC

Die passende Zentraleinheit finden Sie ab [S. 28](#).

FULL-SERVICE-PAKET **intrabox**

Produktnummer	Details
06-0129-DE	1 Übertragungseinheit Eco mit integriertem Funkempfänger und unbeschränkten Updates für 10 Jahre inklusive

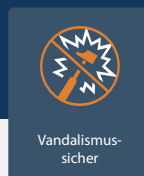

Vandalismus-sicher



Mobilfunk-technologie



Fernverwaltung



KOMPLETTSET HF MINI + CODE TASTATUR

- ⊕ Inkl. Code-Tastatur und Übertragungsmodul (DATA) mit integriertem HF-Empfänger
- ⊕ Erweiterbar auf 2 Codepads oder UM 1
- ⊕ Zeiträume können auf Zugangscodes angewandt werden
- ⊕ Erweiterter Empfang für die Öffnung von Garagentoren und Parkzugängen

TECHNISCHE DATEN

Eigenschaft	Details
Abmessung Modul (B x H x T)	162 x 96 x 53 mm
Abmessung Code-Tastatur (B x H x T)	137 x 85 x 16 mm

FULL-SERVICE-PAKET



Produktnummer	Details
06-0130-DE	1 Datenmodul mit Code-Tastatur und unbegrenzter Datensynchronisation für 10 Jahre



Mobilfunk-
technologie



Fernverwaltung



HF-EMPFÄNGER ALL-IN-ONE FUNKEMPFÄNGER

- + Ideal für Garagentore und Tiefgaragen
- + Fernverwaltung möglich
- + Rolling-Code- und Anti-Passback-Funktion für mehr Sicherheit
- + Auch erhältlich als Komplettsset mit Datenpaket



ZUR PRODUKTSEITE

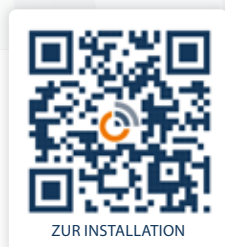

ZUR INSTALLATION



ERWEITERUNG
MIT EINER
2. ANTENNE
MÖGLICH

HF-RECEIVER 07-0106

TECHNISCHE DATEN

Eigenschaft	Details
Abmessung (B x H x T)	90 x 129 x 37 mm
Umgebungstemperatur	-20 °C bis +60 °C
Schutzart	IP55
Zutrittskontrolle	Handsender
Einbauart	Aufputzmontage

ZENTRALEINHEIT

Eigenschaft	Details
Maximale Anzahl der verwaltbaren Zugänge	2
Maximale Anzahl von Zugängen	10.000
Empfohlene Stromversorgung (extern)	12V 5A DC / 24V 2,5A DC

Die passende Zentraleinheit finden Sie ab [S. 28](#).

FULL-SERVICE-PAKET



Produktnummer	Details
06-0101	1 Funkempfänger mit integrierter Antenne (07-0106) + 1 Übertragungseinheit mit unbeschränkten Updates für 10 Jahre inklusive



Vandalismus-sicher



Mobilfunk-technologie



Fernverwaltung



Videofunktion



Vandalismus-sicher



Mobilfunk-technologie



Fernverwaltung

KOMPLETTSET DATA MODUL

- + Ideal zur Steuerung von Parkplätzen und Außenanlagen über das Mobilfunknetz
- + Verwaltung von Handsendern, inklusive Anlegen, Ändern oder Löschen – auch ohne physische Anwesenheit des Geräts
- + Kein separates Programmiergerät erforderlich – Konfiguration komplett online



TECHNISCHE DATEN

Eigenschaft	Details
Abmessung (B x H x T)	162 x 96 x 53 mm
Empfohlene Stromversorgung (nicht enthalten)	12V 5A DC / 24V 2,5A DC
Umgebungstemperatur	-10 °C bis +55 °C
Schutzart	IP54 / IK07

FULL-SERVICE-PAKET



Produktnummer	Details
06-0124-EU	1 Datenmodul mit unbegrenzter Datensynchronisation für 10 Jahre

KOMPLETTSET VIDEO – 4G MODUL

- + Verbindet Intratone-Gegensprechanlage, digitales Info-Display und Verwaltungssystem zuverlässig über das Mobilfunknetz
- + Videoübertragung an Smartphones und Tablets per App (iOS & Android) – optional im Full-Service-Paket mit Video-Option
- + Automatische Netzsuche für die beste Verbindung
- + Sichere, verschlüsselte Datenübertragung über das Mobilfunknetz



TECHNISCHE DATEN

Eigenschaft	Details
Abmessung (B x H x T)	183 x 90 x 72,5 mm
Empfohlene Stromversorgung (nicht enthalten)	12V 5A DC / 24V 2,5A DC
Umgebungstemperatur	-20 °C bis +60 °C
Schutzart	IP54 / IK07

FULL-SERVICE-PAKET



Produktnummer	Details
06-0112-EU	1 Datenmodul mit unbegrenzter Datensynchronisation für 15 Jahre



Mobilfunk-
technologie



Fernverwaltung



KLEINE ZENTRALEINHEIT FÜR EINE TÜR / ERWEITERBAR

- ➕ Ideal zur Steuerung von einem Zugang (z.B. Hauseingangstür)
- ➕ Mit optionaler Relaiserweiterungskarte können 4 Zugänge gesteuert werden
- ➕ Schnelldiagnose per LEDs



ZUR INSTALLATION



INTRATONE ZENTRALEINHEIT 1-TÜR 03-0102-EU

TECHNISCHE DATEN

Eigenschaft	Details
Abmessungen (B x H x T)	74 x 59 x 18 mm
Umgebungstemperatur	-20 °C bis +60 °C
Schutzart	IP40

ZENTRALEINHEIT

Eigenschaft	1 Tür (03-0102-EU)
Maximale Anzahl an Transpondern/Mobilschlüsseln/Sendern	3000
Anzahl der Code-Tasten	40
Anzahl der Wohnungen	200
Empfohlene Stromversorgung (extern)	12V 5A DC / 24V 2,5A DC



Mobilfunk-
technologie



Fernverwaltung



GROSSE ZENTRALEINHEIT FÜR ZWEI TÜREN / ERWEITERBAR

- ⊕ Ideal zur Steuerung von 2 Türen/Zugängen
- ⊕ Mit optionaler Relaiserweiterungskarte können 4 Zugänge gesteuert werden
- ⊕ Mit Anti-Passback-Funktion



ZUR INSTALLATION



INTRATONE ZENTRALEINHEIT 2 TÜREN 03-0101-DE

TECHNISCHE DATEN

Eigenschaft	Details
Abmessungen (B x H x T)	155 x 110 x 55 mm
Umgebungstemperatur	-20°C bis +60°C
Schutzart	IP40

ZENTRALEINHEIT

Eigenschaft	2 Türen (03-0101-DE)
Maximale Anzahl an Transpondern/Mobilschlüsseln/Sendern	7000
Anzahl der Code-Tasten	40
Anzahl der Wohnungen	1000
Empfohlene Stromversorgung (extern)	12V 5A DC / 24V 2,5A DC

RELAISKARTE



- ⊕ Zuverlässige Verarbeitung und Umsetzung von Öffnungssignalen
- ⊕ Erweiterbar mit zusätzlicher Relaiskarte für Zentraleinheit 1 Tür und/oder 1000 Namen

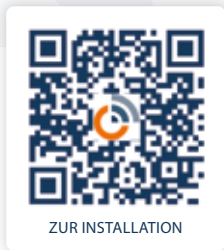

RELAISKARTE 12-0110

TECHNISCHE DATEN

Eigenschaft	Details
Abmessung (B x H x T)	74 x 59 x 18 mm
Umgebungstemperatur	-20 °C bis +60 °C
Schutzart	IP40
Öffnungszeit	Von 0 bis 90 Sek.
Öffnungsverzögerung	Von 0,2 bis 60 Sek. + 1 Warnmeldung



NETZTEILMODUL ADD 1248 / ADD 2448

- ⊕ Direktmontage auf Hutschiene (DIN EN 50 022) – nur 3 Module breit
- ⊕ Kompakte Bauweise für Schaltschränke
- ⊕ Integrierte LED-Anzeige für Ausgangsspannung
- ⊕ PTC-Schutz gegen Kurzschluss und Überlast
- ⊕ Doppelter Ausgang für parallele Verbraucheranschlüsse



ZUR INSTALLATION

NETZTEILMODUL 12-0218
NETZTEILMODUL 12-0219

TECHNISCHE DATEN

Eigenschaft	Details
Abmessung (B x H x T)	93,80 x 54 x 65,80 mm
Eingangsspannung	220–240 V AC, 50/60 Hz
Ausgangsspannung	12V 5A DC / 24V 2,5A DC ±15 %
Ausgangsstrom	5 A
Leistung	60 W
Umgebungstemperatur	-10 °C bis +50 °C
Schutzart	IP20
Montage	Hutschiene 35 mm (TS35/7,5 oder TS35/15)



ETAGENRUF

- ⊕ Kinetischer Klingelknopf – funktioniert komplett batterieless
- ⊕ Große Funkreichweite von bis zu 100 m im freien Gelände
- ⊕ Erweiterung mit bis zu 6 Empfängern pro Sender möglich
- ⊕ Netzstrombetriebener Empfänger – mit optischem Klingelsignal und Lautstärkeregelung
- ⊕ 58 Klingeltöne zur Auswahl mit anpassbarer Lautstärke
- ⊕ Moderne, kompakte Bauweise für unauffällige Integration in Haus-/Wohnungsfluren und Treppenhäusern

TECHNISCHE DATEN

Eigenschaft	Details
Abmessung Sender	85 x 85 x 32 mm
Abmessung Empfänger	86 x 76 x 31 mm
Umgebungstemperatur Sender	-18 °C bis +40 °C
Umgebungstemperatur Empfänger	0 °C bis +45 °C
Schutzart	IP55 / IP20

ETAGENRUF 12-0217



USB-PROGRAMMIER-GERÄT



- + Für Transponder und Handsender mit Lese-/Schreibfunktion
- + Einfaches Auslesen der Seriennummern zur schnellen Programmierung von Transpondern und Handsendern.
- + Für Zentraleinheiten zum Lesen/Schreiben von Handsendern und Speicherkarten
- + Funktioniert unter Windows und Mac



ZUR INSTALLATION

USB-PROGRAMMIERGERÄT 12-0115

TECHNISCHE DATEN

Eigenschaft	Details
Abmessung (B x H x T)	89 x 130 x 24 mm
Umgebungstemperatur	Betrieb: -0 °C bis +50 °C Lagerung: -20 °C bis +70 °C
Schutzart	IP22
Stromversorgung	Über USB-Anschluss



Fernverwaltung

ELEKTRONISCHE TRANSPONDER



- + Elektronischer MIFARE-Transponder für gezielte Zutrittsfreigabe
- + Schnelle Identifikation durch einfaches Vorhalten am Lesegerät
- + Unkomplizierte Programmierung und Verwaltung über die Intratone Online-Plattform
- + Flexible Rechtevergabe – ein Transponder für mehrere Türen
- + Vollständig wartungsfrei – kein Batteriewechsel, keine Servicekosten
- + Individuelle Benutzerprofile und Zeitschaltungen des Zutritts für höchste Sicherheit



ELEKTRONISCHER TRANSPONDER SCHLÜSSEL von 08-0101 bis 08-0110

TECHNISCHE DATEN

Eigenschaft	Details
Abmessung (B x H x T)	41 x 64 x 7 mm
Umgebungstemperatur	-20 °C bis +60 °C
Schutzart	IP68/ IK07
Programmierung	Gravierte Seriennummer oder optionales USB-Programmiergerät

SORTIMENT (20ER-PACK)

Farbe	Produktnummer
Schwarz	08-0101
Grau	08-0102
Blau	08-0103
Rot	08-0104
Gelb	08-0105

Farbe	Produktnummer
Grün	08-0106
Braun	08-0107
Orange	08-0108
Lila	08-0109
Elfenbein	08-0110



Fernverwaltung

ELEKTRONISCHE HANDSFREE TRANSPONDER



- ⊕ Kontaktloser Zutritt, ohne einen Schlüssel in die Hand zu nehmen
- ⊕ Reichweite der Empfangsantenne: bis zu 1 Meter
- ⊕ Einfache Verwaltung von bis zu bis zu 1.000 Transpondern über die Intratone-Online-Plattform – ganz ohne Vor-Ort-Konfiguration
- ⊕ Funktioniert über die MIFARE-Funktechnologie
- ⊕ Kompatibel mit bestehenden Intratone-Leseinheiten
- ⊕ Sichere Codierung mit Kopierschutz



HANDSFREE TRANSPONDER von 08-0120 bis 08-0129

TECHNISCHE DATEN

Eigenschaft	Details
Abmessung (B x H x T)	44 x 71 x 11 mm
Umgebungstemperatur	-20 °C bis +70 °C
Schutzart	IP54/ IK07
Programmierung	Gravierte Seriennummer oder optionales USB-Programmiergerät
Benötigte Batterie	CR2032 (Batterie inklusiv)

SORTIMENT (10ER-PACK)

Farbe	Produktnummer
Schwarz	08-0120
Grau	08-0121
Blau	08-0122
Rot	08-0123
Gelb	08-0124

Farbe	Produktnummer
Grün	08-0125
Braun	08-0126
Orange	08-0127
Lila	08-0128
Elfenbein	08-0129



Fernverwaltung

MEHRKANAL-HANDESENDER

- + Lieferung inklusive CR2032-Batterie
- + Sichere Codierung mit Kopierschutz
- + Einfache Verwaltung über die Intratone Online-Plattform
- + 4-Kanal-Handsender: Handsender und Transponder in einem Gerät



09-0101 (in 10er-Pack)

TECHNISCHE DATEN

Eigenschaft	Details
Abmessung (B x H x T)	41 x 71 x 13 mm
Umgebungstemperatur	-20 °C bis +60 °C
Schutzart	IK07
Programmierung	Per Seriennummer oder USB-Programmiergerät
Funktechnologie	868 MHz



Von 09-0115 bis 09-0119 (in 10er-Pack)

TECHNISCHE DATEN

Eigenschaft	Details
Abmessung (B x H x T)	44 x 74 x 11 mm
Umgebungstemperatur	-20 °C bis +60 °C
Schutzart	IK07
Programmierung	Per Seriennummer oder USB-Programmiergerät
Funktechnologie	868 MHz und MIFARE-Technologie



Fernverwaltung



ELEKTRONISCHER SCHLÜSSELBUND ETIKTRONIK

- + Schnelle Identifikation dank des elektronischen Intratone-Tags (Etiktronik)
- + Zentrale Aufbewahrung in unserem Schlüsseltresor
- + Digital über unsere sichere Online-Plattform verwaltbar
- + Mehrere Farbvarianten – auch in gemischten Sets erhältlich



ELEKTRONISCHER SCHLÜSSELBUND von 08-0113 bis 08-0115

TECHNISCHE DATEN

Eigenschaft	Details
Anwendung	Zur Verwendung mit Intratone Schlüsselverwaltungsprodukten
Verwaltungswebsite	www.organigramme.info

SORTIMENT

Eigenschaft	Details
Paket mit 30 elektr. MIFARE-Schlüsselbunden (je 30 blau, 30 rot oder 30 grün)	08-0113 bis 08-0115
Paket mit 30 elektr. MIFARE-Schlüsselbunden (10 blau, 10 rot, 10 grün)	08-0116
Paket mit 30 elektr. MIFARE-Schlüsselbunden (30 blau, 30 rot, 30 grün) + 1 USB-Programmiergerät (12-0115)	08-0117



Vandalismus-
sicher



Mobilfunk-
technologie



Fernverwaltung



DIGITALER SCHLÜSSELTRESOR

- + Für bis zu 3 elektronische Schlüsselbunde geeignet
- + Verwaltung der Schlüsselbunde über die Intratone Online-Plattform
- + Akustisches Signal bei zu langer Öffnung
- + Ideale Erweiterung für vorhandene Intratone Gegensprechanlagen



ZUR PRODUKTSEITE



ZUR INSTALLATION



DIGITALER SCHLÜSSELTRESOR 02-0117-DE

TECHNISCHE DATEN

Eigenschaft	Details
Abmessungen (B x H x T)	150 x 220 x 48 mm
Umgebungstemperatur	-20 °C bis +60 °C
Stromversorgung	12V 5A DC / 24V 2,5A DC
Zutrittskontrolle	Code-Eingabe oder Transponder-Schlüssel
Schutzart	IP54 / IK08





Vandalismussicher



Mobilfunktechnologie



Fernverwaltung



DIGITALES INFO-DISPLAY

- + 15-Zoll- und 21-Zoll-Variante verfügbar
- + Das digitale Infoboard für Ihr Gebäudemanagement
- + Direkte Verwaltung über die Intratone-Online-Verwaltungsplattform
- + Upload von Word-, PDF- und JPEG-Dateien
- + Abstimm- und Umfragefunktion für Mieterbefragungen
- + Brandschutzkonform und vandalismussicher
- + Einfache Installation und wartungsarmer Betrieb
- + Auch erhältlich als Komplettsset mit Datenpaket



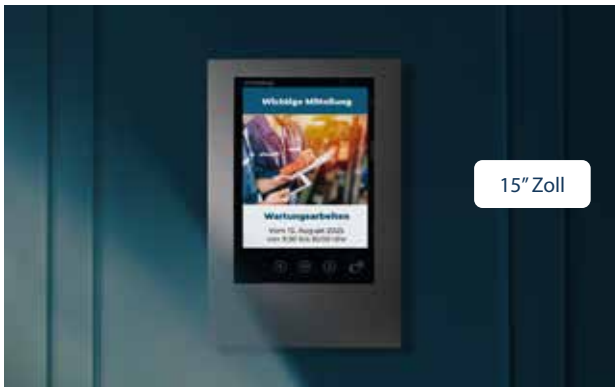
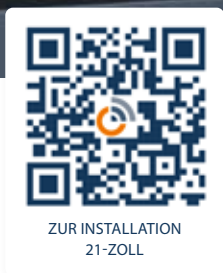
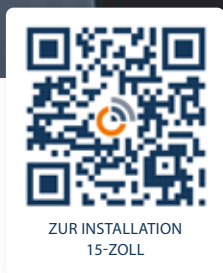

INFO-DISPLAY 11-0107

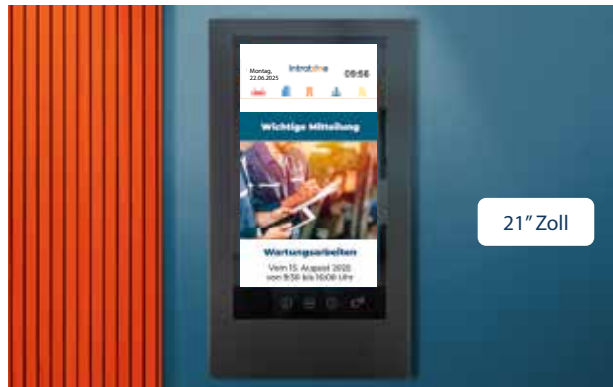

INFO-DISPLAY 11-0106

TECHNISCHE DATEN

Eigenschaft	Details
Abmessung (B x H x T)	348 x 525 x 28 mm (15 Zoll); 397,5 x 710 x 28 mm (21 Zoll)
Gewicht	9,6 kg (15 Zoll); 15,8 kg (21 Zoll)
Umgebungstemperatur	-10 °C bis +55 °C
Schutzart	IP52
Sicherheitsglas	10 mm dick
Stromversorgung (nicht im Lieferumfang)	24V 2,5A DC
Einbauart	Aufputzmontage

MIT FULL-SERVICE-PAKET



Produktnummer	Details
06-0208	1 Info-Display 15" + 1 Datenmodul mit unbegrenzter Datensynchronisation für 10 Jahre
06-0226	1 Info-Display 21" + 1 Datenmodul mit unbegrenzter Datensynchronisation für 10 Jahre

VERDRAHTUNGSPÄNE

DITA, VENDONE, INTRACODE

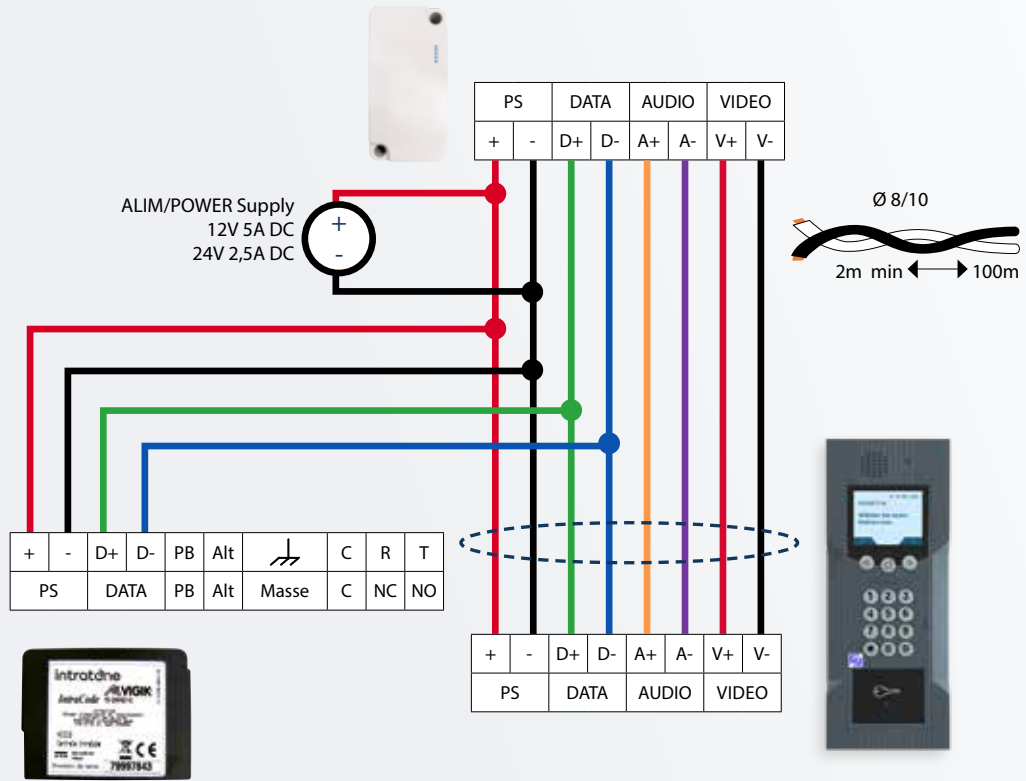

ONLY-ONE

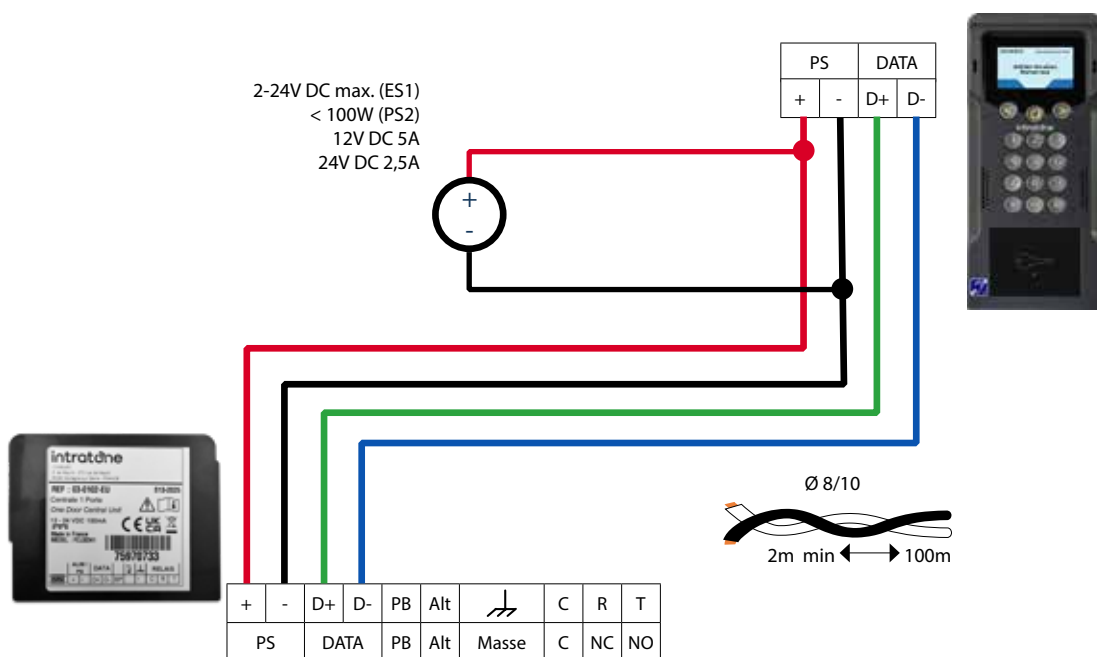

INTRACALL UND PFÖRTNERRUF

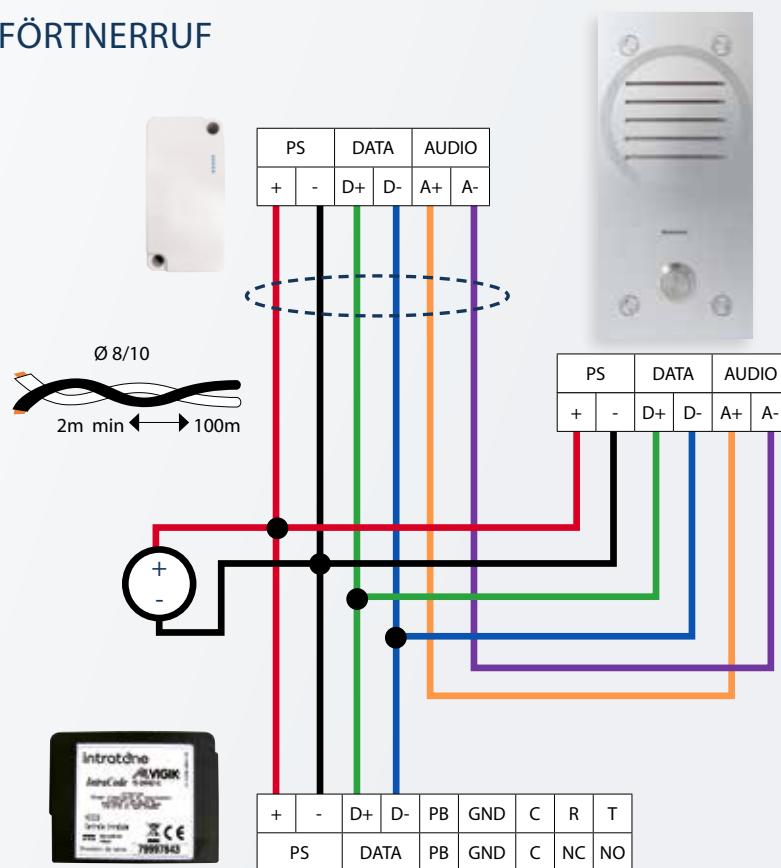

INFO-DISPLAY

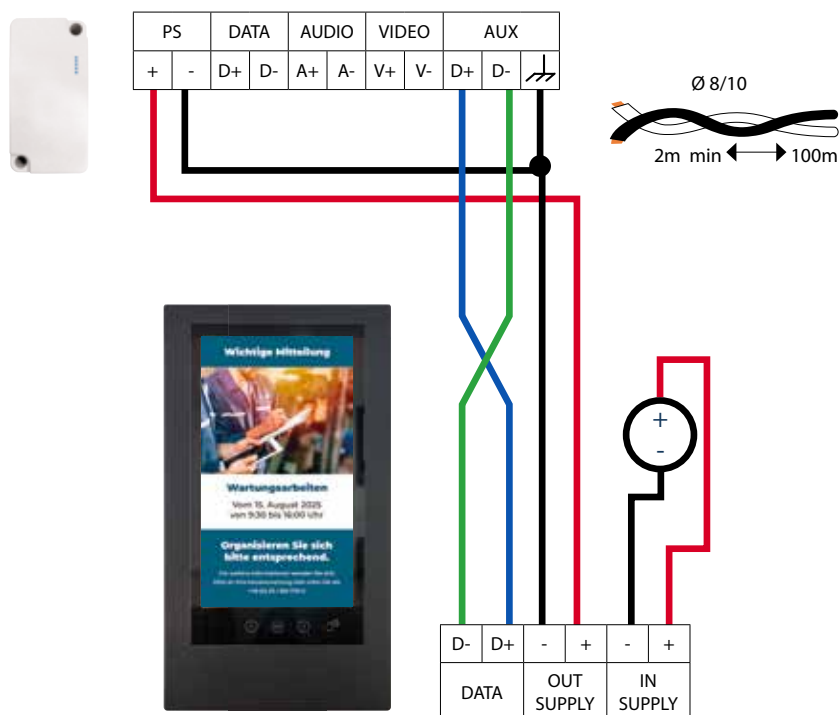

EINGÄNGE BIS ZU 200 NAMENSSCHILDERN

Allgemeine Information:
Die Stromversorgung ist so nah wie möglich
an der Zentraleinheit zu verdrahten
100 m Abstand zwischen jedem Element
mit 8/10Ø verdrehtem Kabel

BETRIEB DER ANLAGE

- ☞ Transponder der Bewohner ermöglichen den Zutritt
- ☞ Besucher melden sich über die Gegensprechanlage
- ☞ Die Türöffnung erfolgt per App oder Festnetztelefon

BENÖTIGTES MATERIAL

- ☞ 1 komplette Gegensprechanlage und ein 200-Namen-Zentraleinheitspaket
- ☞ 1 Übertragungs-Modul mit Video-Option im Intratone-Servicepaket, geliefert bei Vertragsunterzeichnung
- ☞ 1 Zentraleinheit für eine Tür

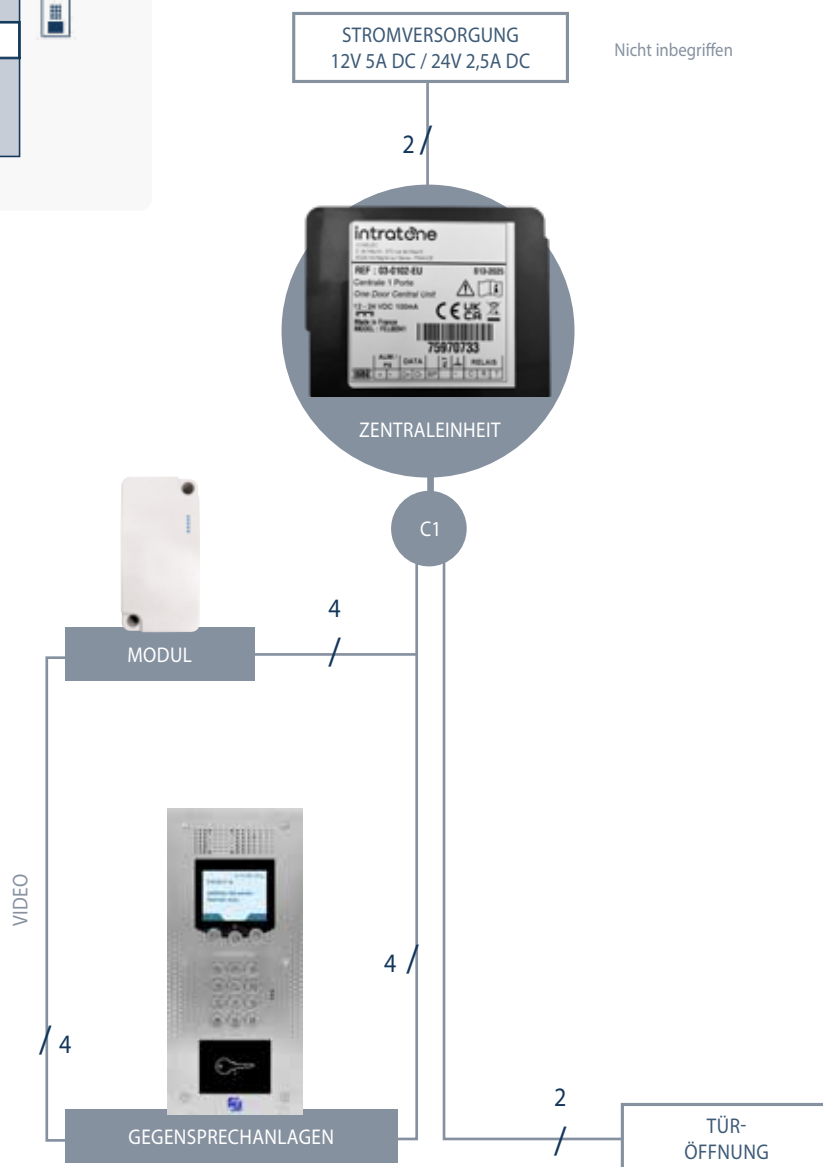
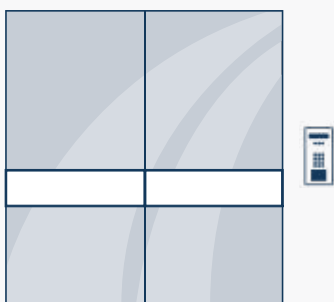

EINGÄNGE BIS ZU 1.000 NAMENSSCHILDERN MIT SCHLÜSSELAUFBEWAHRUNG

BETRIEB DER ANLAGE

- ☞ Transponder der Bewohner ermöglichen den Zutritt
- ☞ Besucher melden sich über die Gegensprechanlage
- ☞ Die Türöffnung erfolgt per App oder Festnetztelefon

BENÖTIGTES MATERIAL

- ☞ 1 komplette Gegensprechanlage und 1.000-Namen-Zentraleinheitspaket
- ☞ 1 Übertragungs-Modul mit Video-Option im Inratone-Servicepaket, geliefert bei Vertragsunterzeichnung
- ☞ 1 Zentraleinheit für zwei Türen



EINGANG MIT INFO-DISPLAY

BETRIEB DER ANLAGE

- ⌘ Transponder der Bewohner ermöglichen den Zutritt
- ⌘ Besucher melden sich über die Gegensprechanlage
- ⌘ Die Türöffnung erfolgt per App oder Festnetztelefon
- ⌘ Hausverwalter kommunizieren mit den Bewohnern über das digitale Info-Display

BENÖTIGTES MATERIAL

- ⌘ 1 komplette Gegensprechanlage und 1.000-Namen-Zentraleinheitspaket
- ⌘ 1 Übertragungs-Modul mit Video-Option im Intratone-Servicepaket, geliefert bei Vertragsunterzeichnung
- ⌘ 1 Info-Display
- ⌘ 1 Zentraleinheit für eine Tür

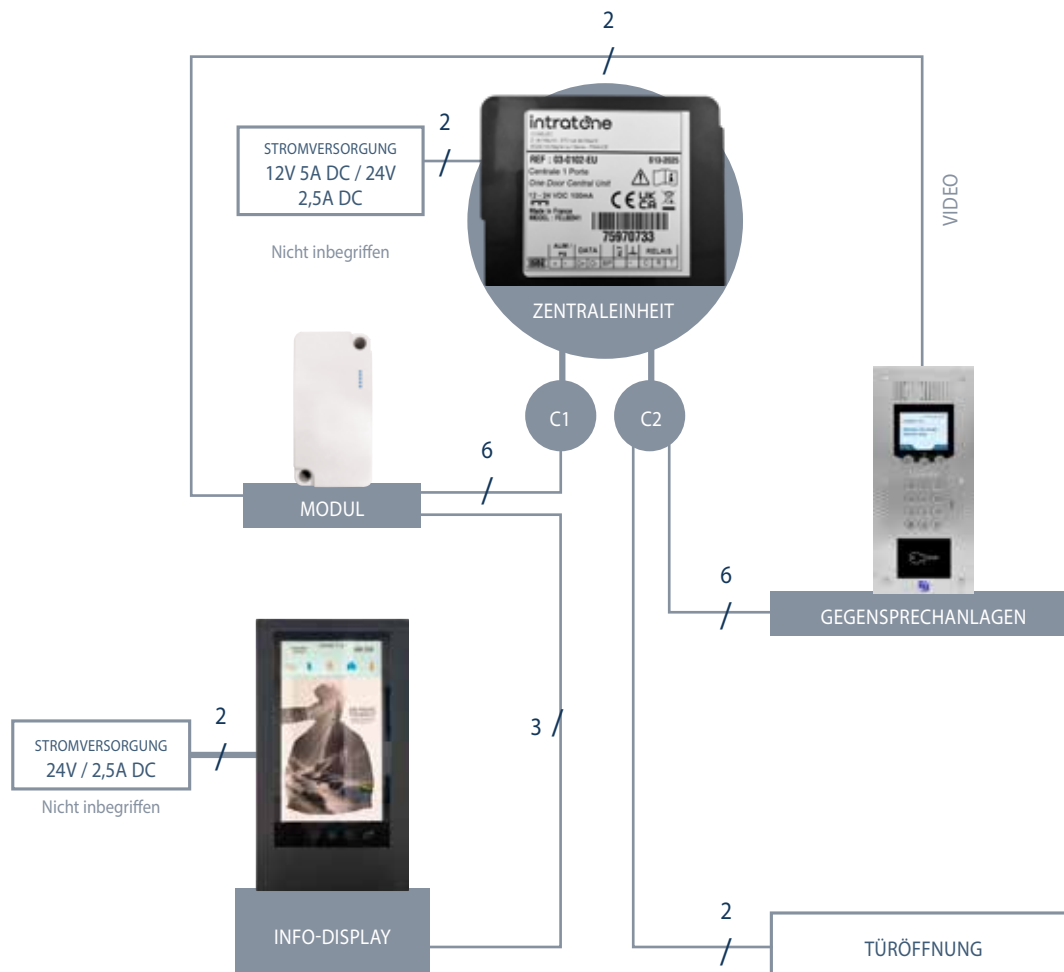
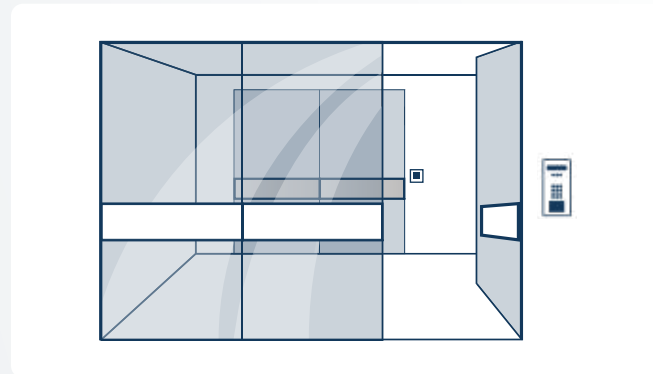

VORRAUM

BETRIEB DER ANLAGE

- ☞ Transponder der Bewohner ermöglichen den Zutritt
- ☞ Besucher melden sich über die Gegensprechanlage
- ☞ Die Öffnung beider Türen erfolgt per App oder Festnetztelefon

BENÖTIGTES MATERIAL

- ☞ 1 komplette Gegensprechanlage und 1.000-Namen-Zentraleinheitspaket
- ☞ 1 Übertragungs-Modul mit Video-Option im Intratone-Servicepaket, geliefert bei Vertragsunterzeichnung
- ☞ 1 Transponder-Leseeinheit
- ☞ 1 Zentraleinheit für zwei Türen

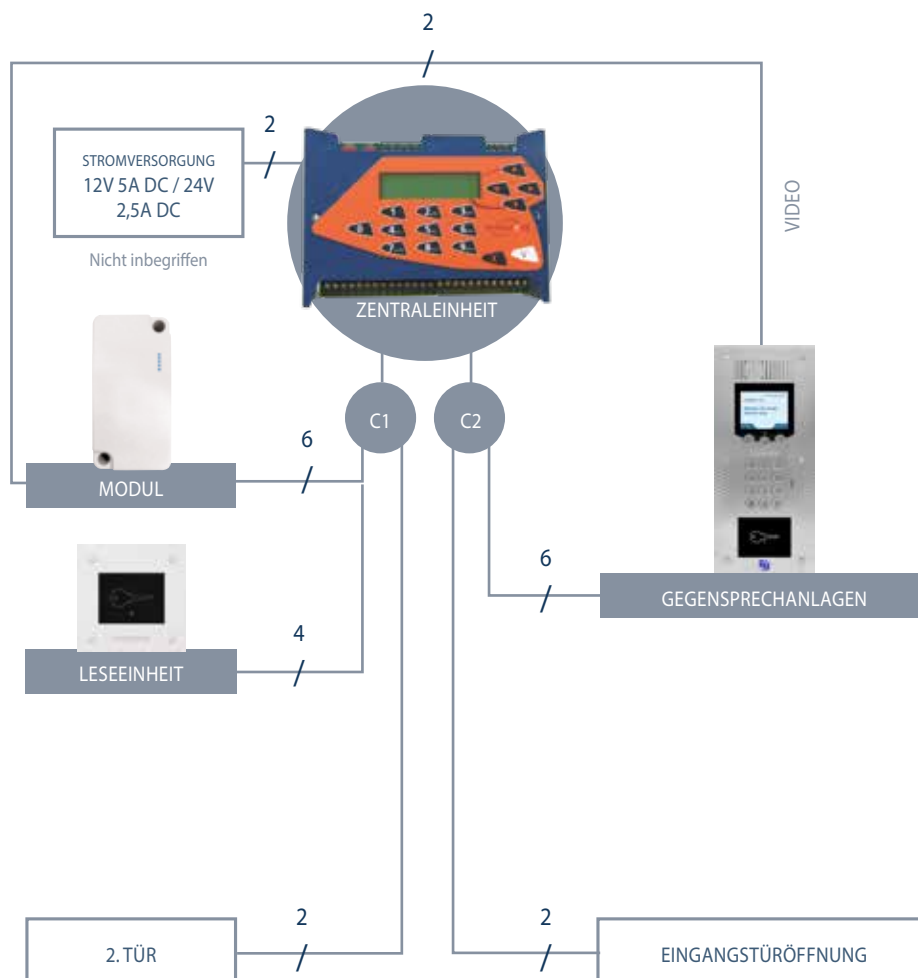
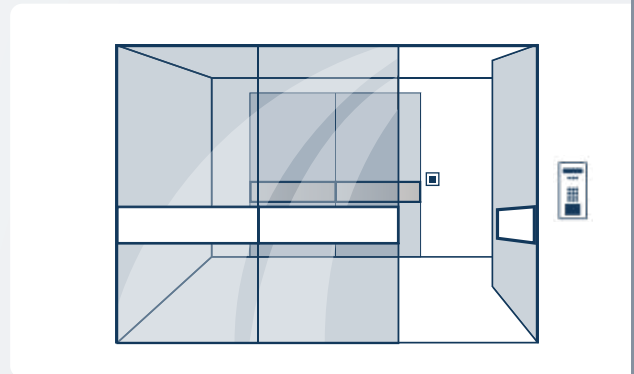

FUSSGÄNGERTOR UND HAUPTTOR BIS ZU 1.000 NAMENSSCHILDERN

BETRIEB DER ANLAGE

- ⌘ Transponder der Bewohner ermöglichen den Zutritt
- ⌘ Besucher melden sich über die Gegensprechanlage
- ⌘ Die Öffnung beider Tore erfolgt per App oder Festnetztelefon

BENÖTIGTES MATERIAL

- ⌘ 1 komplette Gegensprechanlage und 1.000-Namen-Zentraleinheitspaket
- ⌘ 1 Übertragungs-Modul mit Video-Option im Intratone-Servicepaket, geliefert bei Vertragsunterzeichnung
- ⌘ 1 Transponder Leseinheit
- ⌘ 1 Erweiterungskarte
- ⌘ 1 HF-Empfänger
- ⌘ 1 Zentraleinheit für zwei Türen

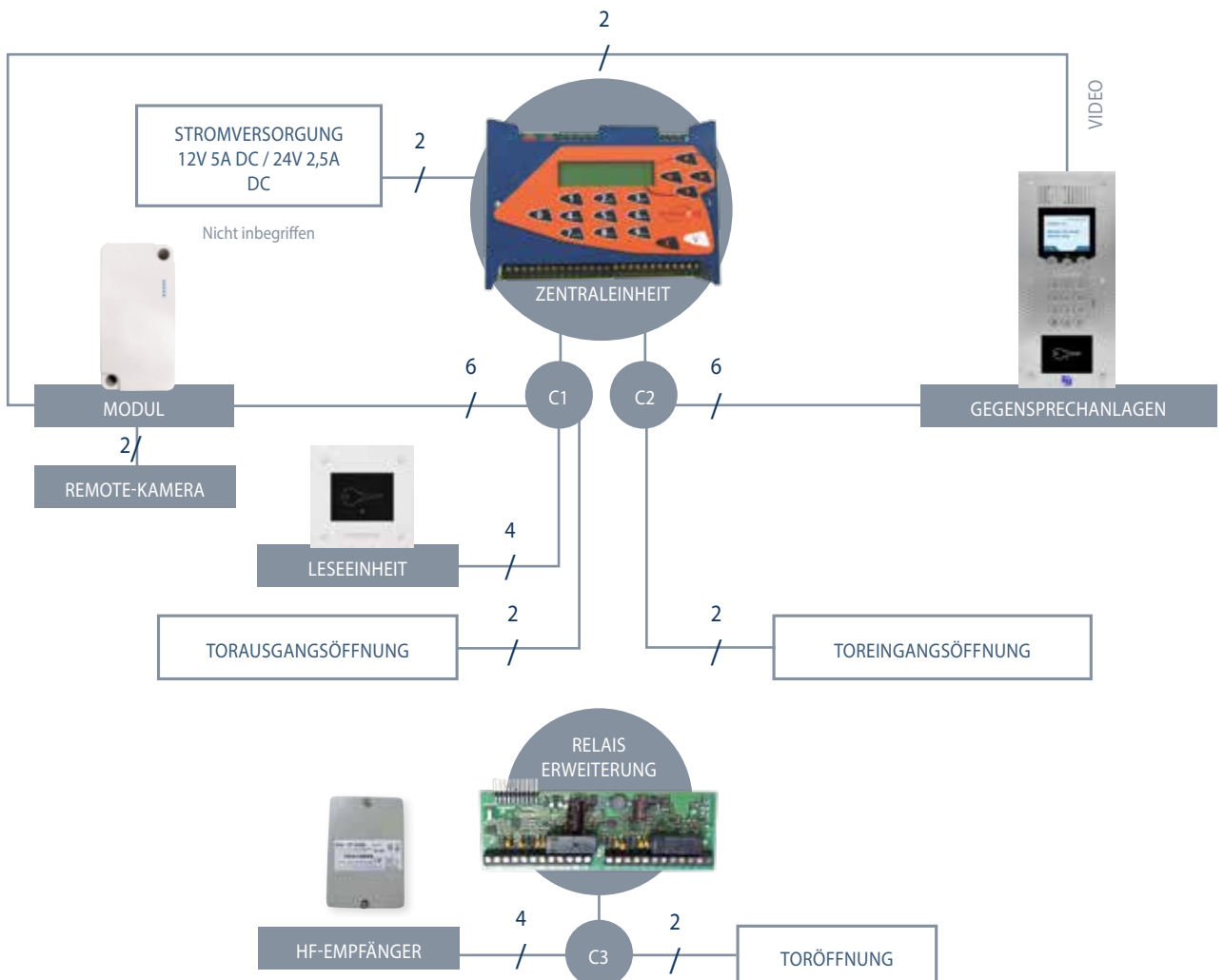
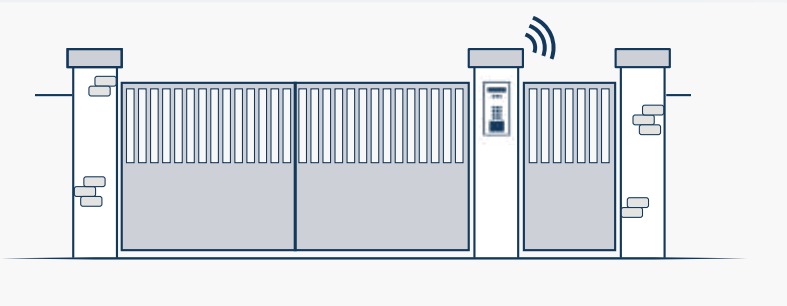

TIEFGARAGE

BETRIEB DER ANLAGE

- ☞ Ansässige Nutzer öffnen das Tor per Handsender oder Mobilgerät über ihr Telefon

BENÖTIGTES MATERIAL

- ☞ 1 Intrabox-Daten-Eco HF-Empfänger

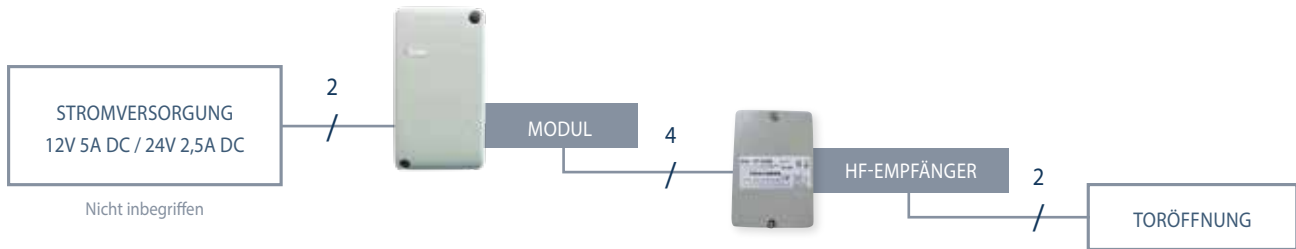
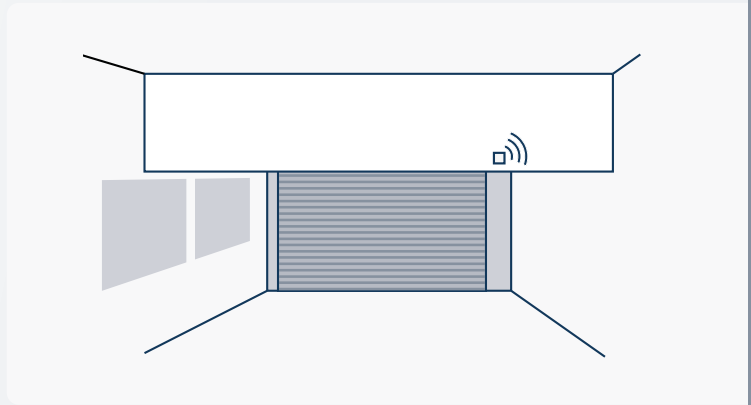

TOR- UND GARAGENTOR

BETRIEB DER ANLAGE

- ☞ Öffnung per Handsender oder per Mobilschlüssel über ein Telefon möglich

BENÖTIGTES MATERIAL

- ☞ 1 Intrabox-Daten HF-Mini oder
- ☞ 1 Intrabox-Daten HF-Mini mit Code-Tastatur

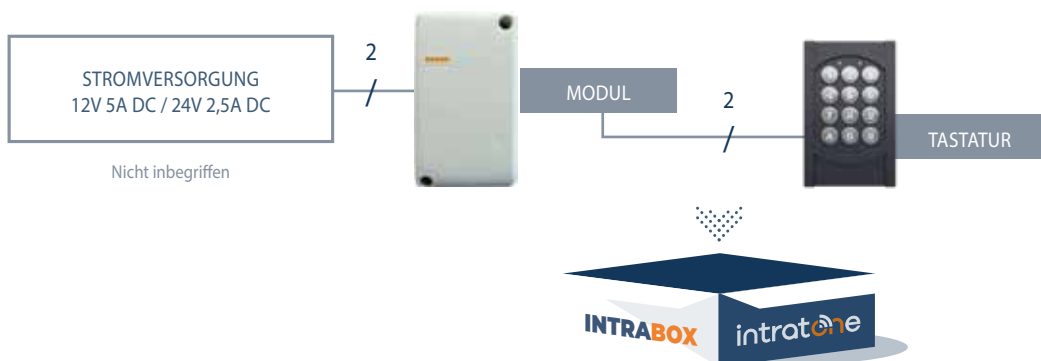
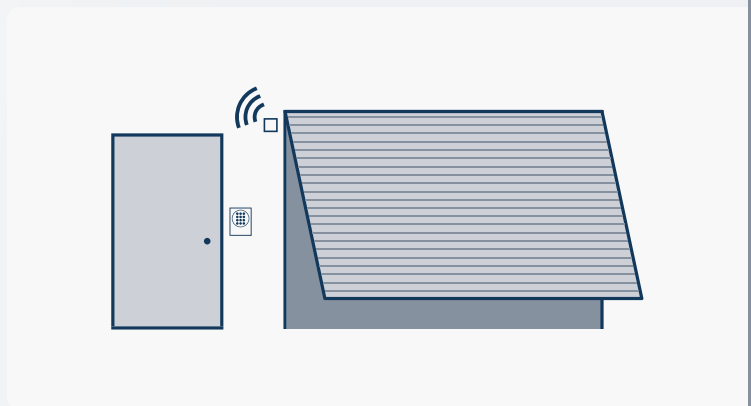

EINZELTÜR ECHTZEIT

BETRIEB DER ANLAGE

- ⌘ Transponder der Bewohner ermöglichen den Zutritt

BENÖTIGTES MATERIAL

- ⌘ 1 IntraBox Übertragungsmodul Daten
- ⌘ 1 Transponder-Leseinheit

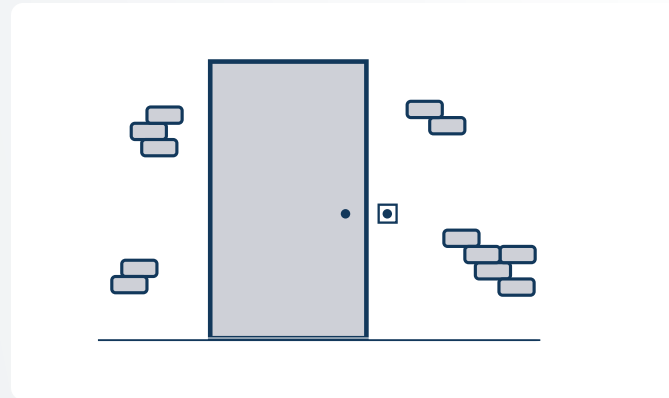

Erweiterung mit 3
zusätzlichen Relaiskarten möglich

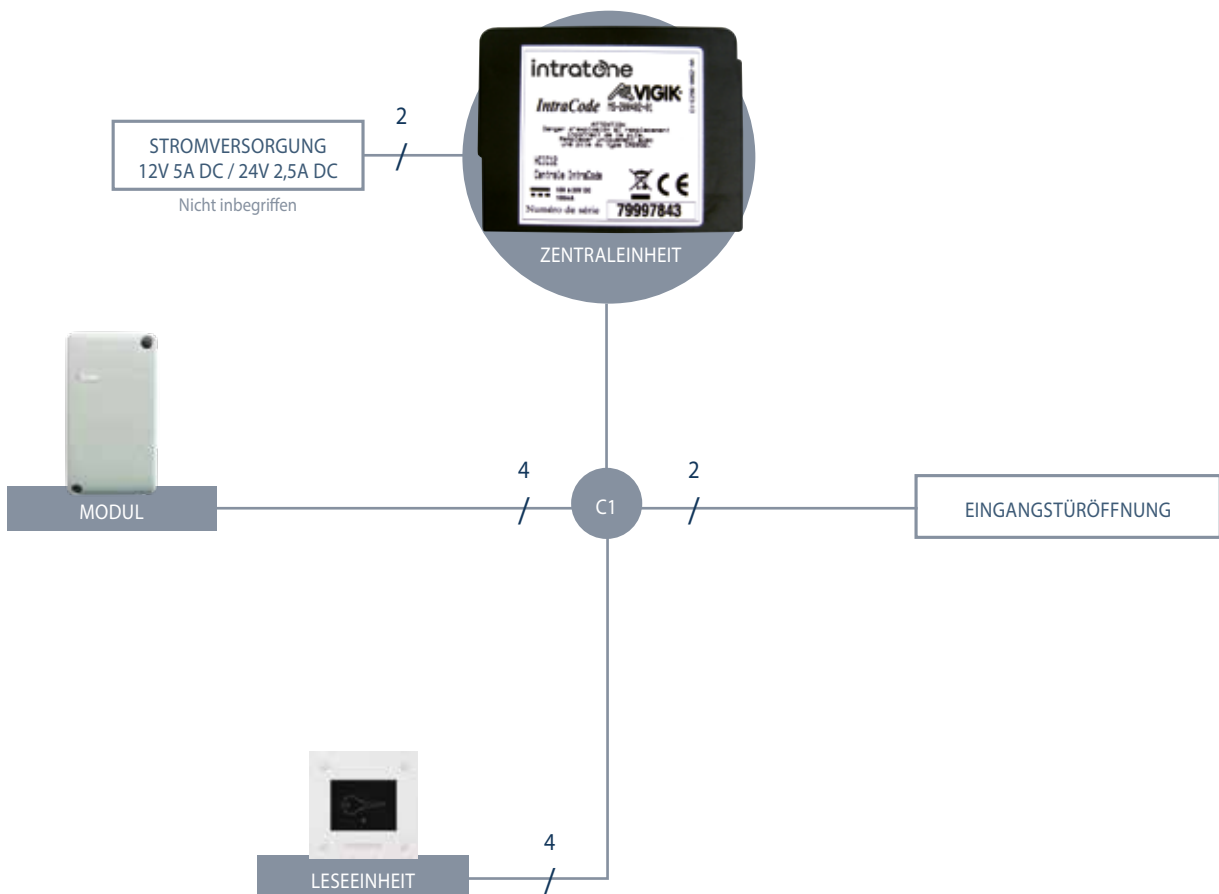

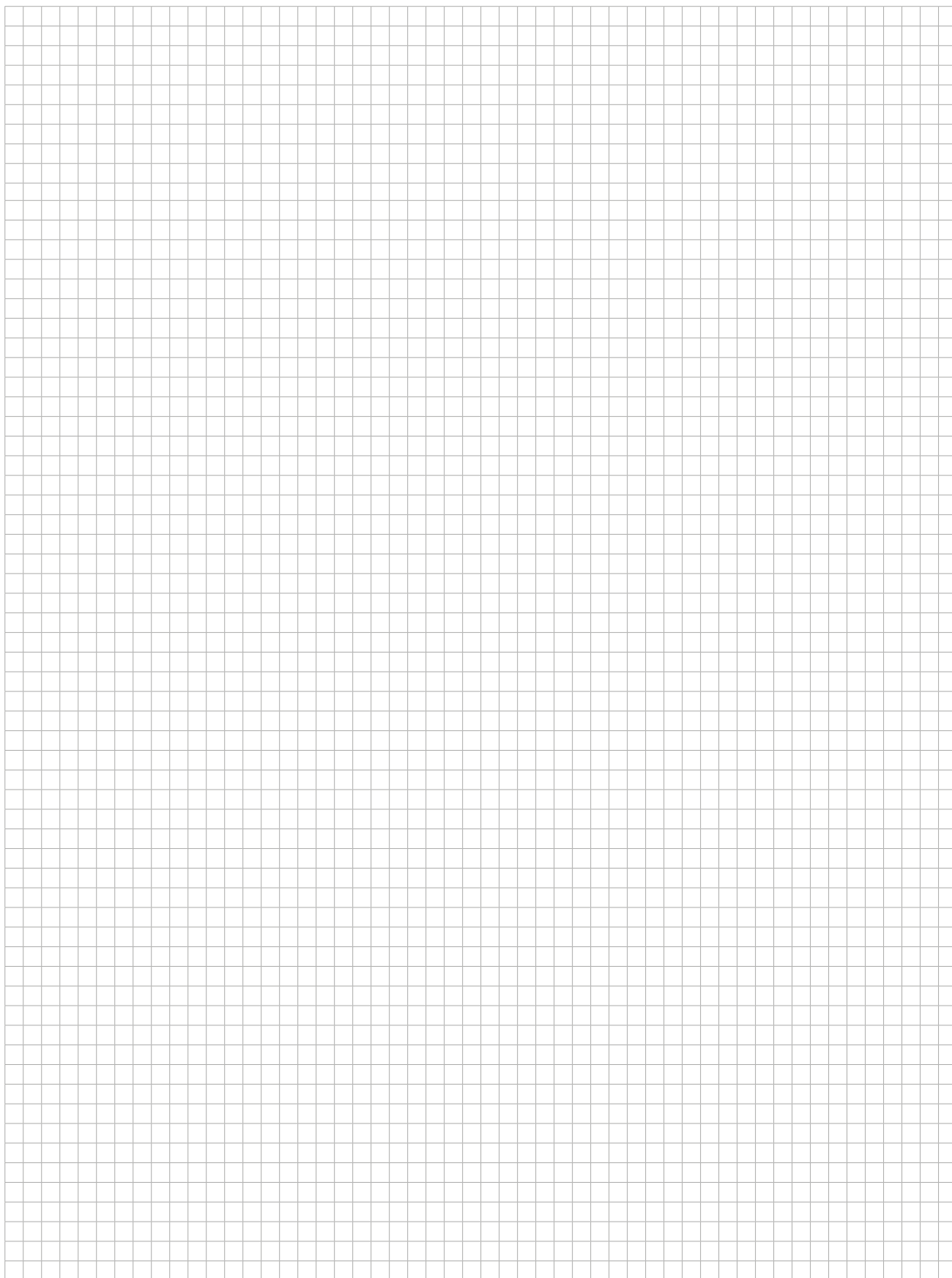

PLUG-AND-PLAY SERVICE

Erhalten Sie Ihr Gerät von uns direkt vorkonfiguriert und einsatzbereit!



GERÄTE-PROGRAMMIERUNG

Je nach Belieben erfolgt der Versand an einen Großhandel oder direkt an den Installateur

JEDEM BEWOHNER SEIN EIGENES SET

Fertig vorprogrammiert mit Anzahl und Farben nach Wunsch



BENUTZERSCHULUNG

Sie bekommen von uns eine kurze Einführung in die Nutzung der Verwaltungsplattform intratone.info

HILFE BEI DER INBETRIEBNAHME

Wir unterstützen Sie gerne bei der Ersteinrichtung Ihres Produkts

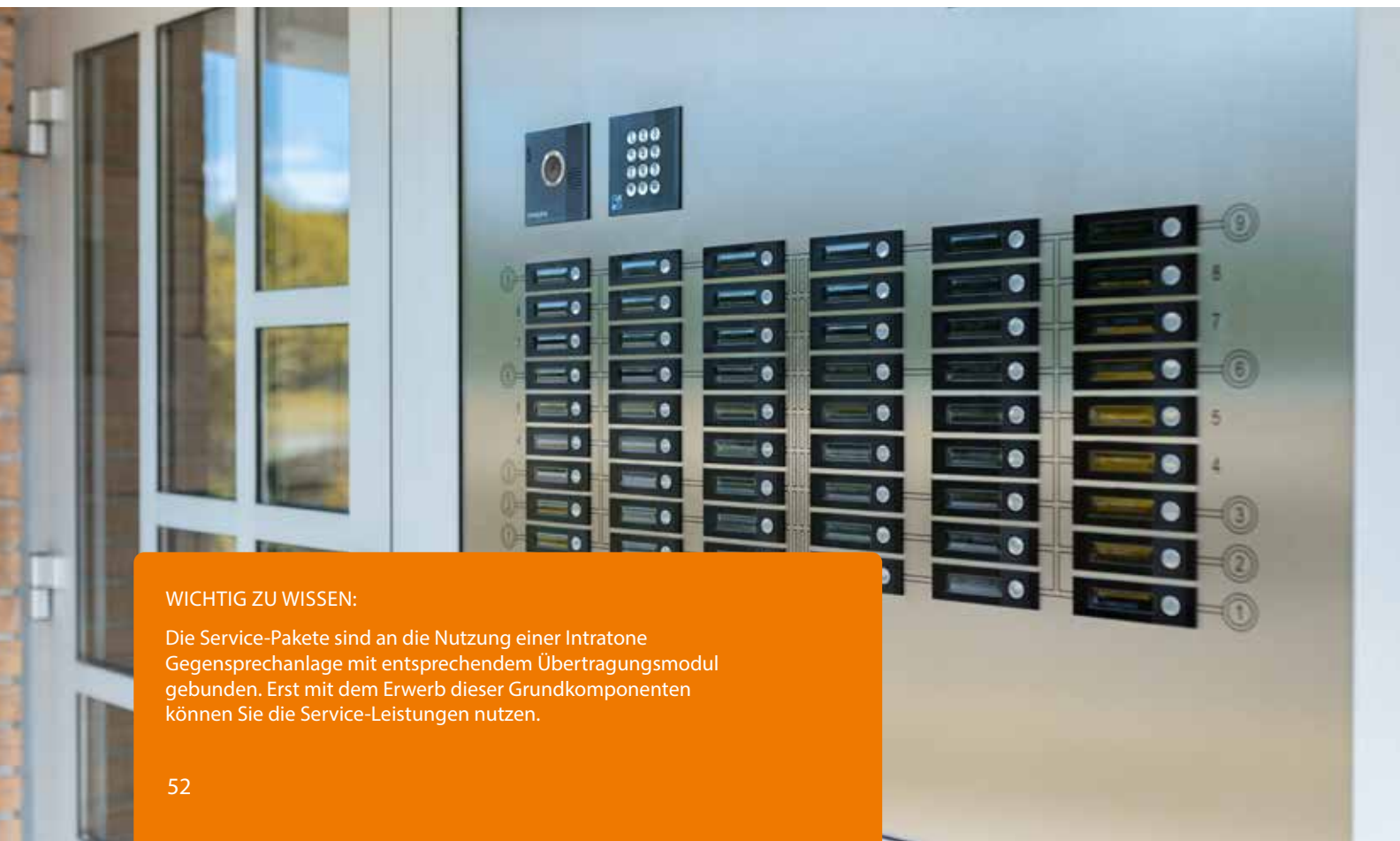

WICHTIG ZU WISSEN:

Die Service-Pakete sind an die Nutzung einer Intratone Gegensprechanlage mit entsprechendem Übertragungsmodul gebunden. Erst mit dem Erwerb dieser Grundkomponenten können Sie die Service-Leistungen nutzen.

UNSERE SERVICE-PAKETE IM VERGLEICH

LEISTUNG	FULL-SERVICE-PAKET	PREPAID-PAKET	XL-PAKET
Fernverwaltung	✓	✓	✓
Audiokommunikation	✓	✓	✓
Videokommunikation	Optional	Optional	✓
Gerätegarantie (inkl. Verschleißteile)	3 Jahre	3 Jahre	3 Jahre
Inklusive Hardware	–	Gegensprechanlage, Übertragungsmodul, Zentraleinheit	–
Vertragsbindung / Laufzeit	Flexibel – ohne Mindestlaufzeit	15 Jahre fest (Prepaid-Modell)	Flexibel – ohne Mindestlaufzeit

FULL-SERVICE-PAKET

Ideal für Mietobjekte, Testanlagen oder wechselnde Anforderungen.

PREPAID-PAKET

Einmal bezahlt, dauerhaft nutzbar. Ohne laufende Kosten, perfekt für langfristige Projekte.

XL-PAKET

Das Komplettpaket – ideal für Neubauten oder umfassende Sanierungskonzepte.

intratone

einfach.intelligent.digital.



Intratone GmbH
Niederkasseler Lohweg 191
D - 40547 Düsseldorf

T +49 (0) 211 / 601 770-0
E info@intratone.de
W www.intratone.de

