



# Katalog

**Intratone GmbH**  
Niederkasseler Lohweg 191  
D - 40547 Düsseldorf

**T** +49(0)211 / 601 770-0  
**E** info@intratone.de  
**W** www.intratone.de

ZEDE-CAT-20-02

Katalog 2020

<p><b>Gegensprechanlagen</b></p>	<p><b>Zutrittskontrolle</b></p>	<p><b>Schlüsselverwaltung</b></p>	<p><b>Gebäudekommunikation</b></p>
----------------------------------	---------------------------------	-----------------------------------	------------------------------------



# Technologie und Innovationen mit Cogelec Know-How



## All-in-one-Lösung

### Ein umfassendes Produktsortiment, um alle Zugänge zu sichern

- ✓ Gegensprechanlagen
- ✓ Zutrittskontrolle
- ✓ Schlüsselverwaltung
- ✓ Gebäudekommunikation

### Die Vorteile der drahtlosen Lösung

- ✓ **Schnelle Einrichtung**  
Keine Verkabelung, kein Serviceeinsatz vor Ort in den Wohnungen.
- ✓ **Garantiert geringere Kosten**
- ✓ **Echtzeit-Verwaltung**

### Installation einer Gegensprechanlage



## Inhaltsverzeichnis

<b>Über Intratone</b>	<b>2-13</b>		
Fernverwaltung in Echtzeit	4		
Die Komplettlösung von Intratone	5		
Wie funktioniert's?	6		
Vereinfachte Verdrahtungspläne	7-13		
<b>Gegensprechanlagen</b>	<b>14-29</b>		
DITAcree (modulare Video-Gegensprechanlage) - Unterputz	16		
DITA (Video-Gegensprechanlage) - Aufputz	18		
DITA (Video-Gegensprechanlage) - Unterputz	20		
V4 (Video-Gegensprechanlage) - Unterputz	22		
Reno (Video-Gegensprechanlage) - Unterputz	24		
INTRACODE (Gegensprechanlage) - Aufputz	26		
INTRACALL (Gegensprechanlage) - Unterputz	28		
Gegensprechanlage mit Pförtnerurf - Unterputz	29		
<b>Zutrittskontrolle</b>	<b>30-48</b>		
Transponder-Leseeinheit rund oder flächenbündig quadratisch	32		INTRABOX - Transponder-Leseeinheit rund, flächenbündig quadratisch oder Handsfree 46
Handsfree Transponder-Leseeinheit	33		INTRABOX - Gegensprechanlage mit einer Ruf Taste und Schlüsselresor 47
Code-Tastatur Echtzeit	34		INTRABOX - Vernetzter Schlüsselresor 48
Code-Tastatur mit Drucktasten und Handsfree Transponder-Leseeinheit	35		<b>Zubehör</b> 49-58
Code-Tastatur Hausmann Echtzeit	36		4G-IP-Übertragungseinheit 50
Funkempfänger Echtzeit	37		Zentraleinheit für eine Tür 51
Spezieller Funkempfänger für Einzelplätze	38		Zentraleinheit für zwei Türen 52
INTRABOX Pakete	39		Relais-Karte 53
INTRABOX - Integrierter HF-Empfänger	40		Relais-Erweiterung 53
INTRABOX - Integrierter HF-Empfänger mit Code-Tastatur	41		Elektronische Transponder 54
INTRABOX - Funkempfänger 868 MHz	42		Elektronische Handsfree Transponder 54
INTRABOX - Code-Tastatur mit Drucktaste oder Transponder-Leseeinheit	43		2-Kanal-Handsender 55
INTRABOX - Code-Tastatur Hausmann	44		4-Kanal-Handsender 55
INTRABOX - Zwei Transponder-Leseeinheiten rund oder zwei Handsfree Transponder-Leseeinheiten	45		Transponder-Programmiergerät 56
			USB-Programmiergerät 56
			Gehäuse 57
			Zusätzliche Antennen 58
			<b>Gebäudekommunikation</b> 59-61
			Digitales und interaktives Info-Display 60
			<b>Digitale Schlüsselverwaltung</b> 62-67
			Vernetzter Schlüsselresor 64
			Vernetzter Schlüsselschrank 66
			Verwaltungswebsite organigramme.info/de 68
			Support 69
			Kontakt 69
			AGB 71

# Fernverwaltung in Echtzeit



✓ [www.intratone.info/de](http://www.intratone.info/de)

Zugang auch via „INTRATONE PRO“ App möglich.

## Alle Zugänge auf einer Verwaltungswebseite



1 Zugänge und Namen erstellen/bearbeiten



3 Schlüsselverwaltung z.B. im Technikraum



2 Zutrittskontrolle für Parkplätze und/oder Einfahrten



4 Gebäudekommunikation Bewohner in Echtzeit informieren

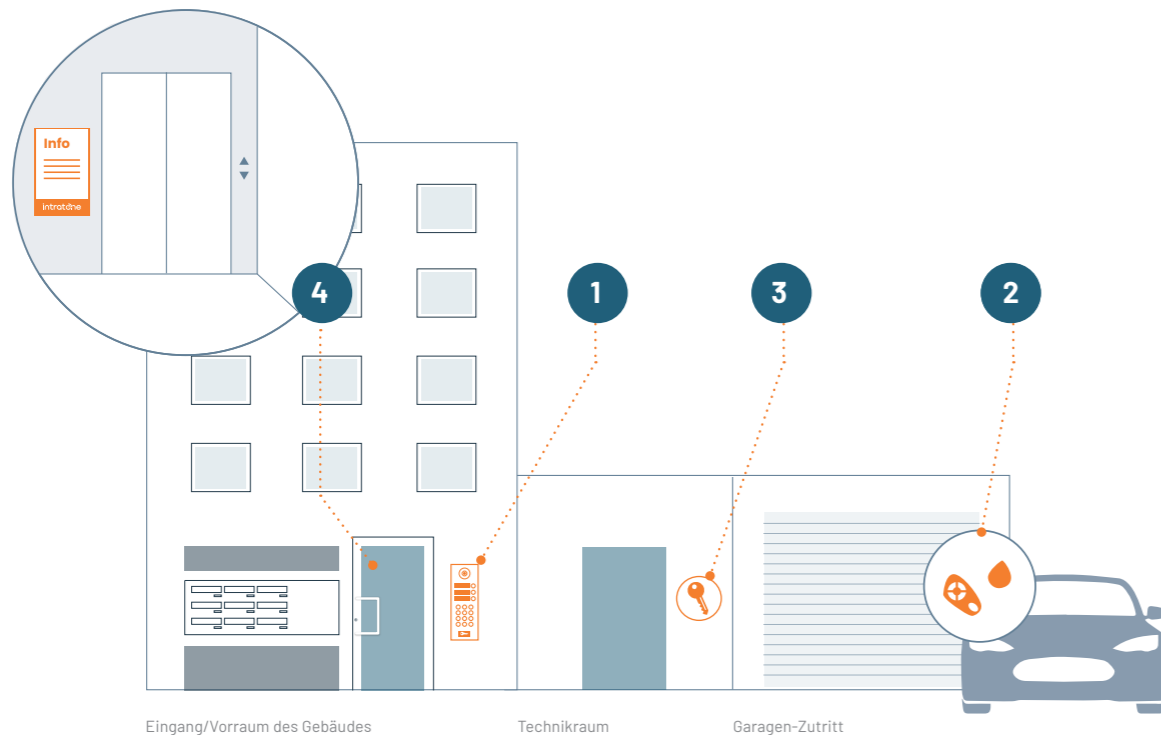

# Die Komplettlösung von Intratone

### Ausrüstung Ihrer Wahl

- ✓ Drucktasten-Systeme
- ✓ Scroll-Systeme

### Das Service-Paket

**Full-Service-Paket**

Monatliches Vertragsmodell  
Ohne Mindestlaufzeit  
Niedrige Investitionskosten

**Prepaid-Service-Paket**

Rundum-sorglos-Paket für 15 Jahre,  
inkl. Ausrüstung und Kommunikation

**XL-Paket**

Monatliches Vertragsmodell inkl. 10  
Jahre Garantie und Info-Display

### Kostenlose und sichere Verwaltungsplattform

- ✓ Sie erstellen Ihr eigenes sicheres Zutrittsverwaltungs-konto
- ✓ Erstellung von Unterkonten ist möglich

## Vertragsmodelle für Gegensprechanlagen

	Full-Service-Paket	Prepaid-Service-Paket	XL-Paket <span style="background-color: orange; color: white; padding: 2px;">Neu!</span>
Kostenloses Verwaltungstool	✓	✓	✓
Kostenlose Verwaltungs-App	✓	✓	✓
Techn. Telefon-Support	✓	✓	✓
Kommunikation	✓	✓	✓
Garantie	3 Jahre	3 Jahre	10 Jahre
Mindestlaufzeit	keine	15 Jahre	keine
Produkte inbegriffen	×	Gegensprechanlage, Übertragungsmodul, Zentraleinheit	×
Info-Display inbegriffen	×	×	✓

# Wie funktioniert's?

## Bewohner

Festnetz- & Mobiltelefon (Audio)	Mobiltelefon & Tablet (Video via App)
Der Besucher klingelt	Der Besucher klingelt
Mein Telefon klingelt	Die „Meine Gegensprechanlage“ App öffnet sich
Gesprächsannahme wie gewohnt	Den Besucher per Videoübertragung sehen und antworten
Durch Drücken der Sterntaste die Tür öffnen	Türöffnung per Tastendruck
	Verfügbar im App Store                  Verfügbar bei Google Play

## Einrichtung für Installateure



# Vereinfachte Verdrahtungspläne

## Gegensprechanlage

Bis zu 1000 Namen

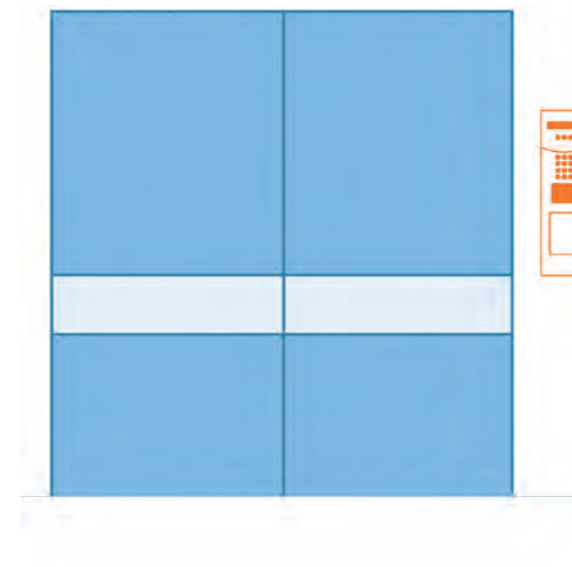

### Nutzungshinweise

- ☑ Bewohner öffnen den Eingangsbereich mit einem Transponder
- ☑ Besucher kontaktieren Bewohner über die Gegensprechanlage
- ☑ Bewohner öffnen die Gebäudetür (zum Beispiel) mit der \* -Taste ihres Telefons

### Erforderliche Ausrüstung

- ☑ Eine vollständige Gegensprechanlage und Zentraleinheit mit 1000 Namen (siehe S. 22)
- ☑ Ein 4G-IP-Modul wird erst geliefert, wenn das Kommunikationspaket mit Intratone abgeschlossen wurde

Die Stromversorgung ist so nah wie möglich an der Zentraleinheit zu verdrahten. Maximaler Abstand von 100 m zwischen den einzelnen Elementen mit 8/10tel verdrehtem Kabel.

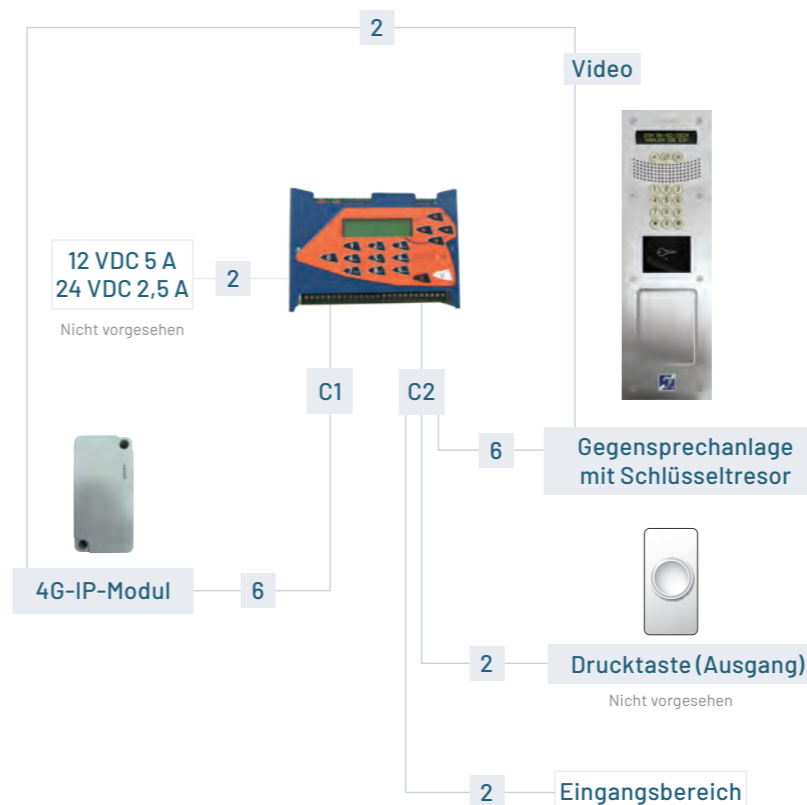



## Digitales Info-Display

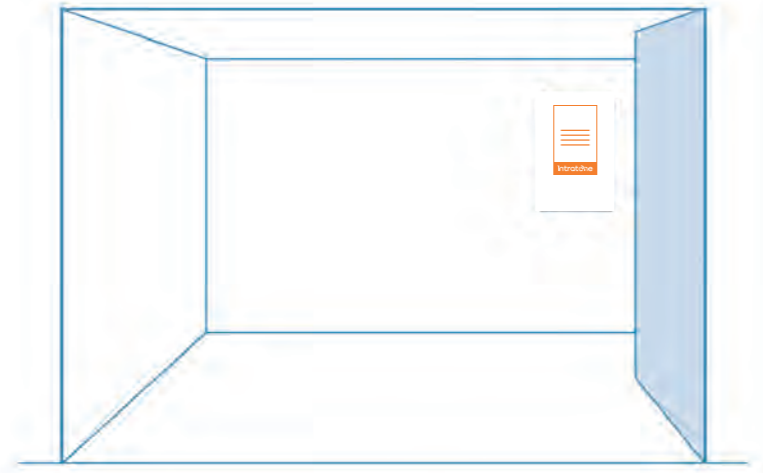

### Nutzungshinweise

- Der Hausverwalter kommuniziert mit den Bewohnern über das digitale Info-Display im Eingangsbereich

### Erforderliche Ausrüstung

- Ein digitales Info-Display
- Ein Übertragungsmodul mit unbegrenzter Daten-Synchronisation für 15 Jahre

## Digitales Info-Display und Gegensprechanlage

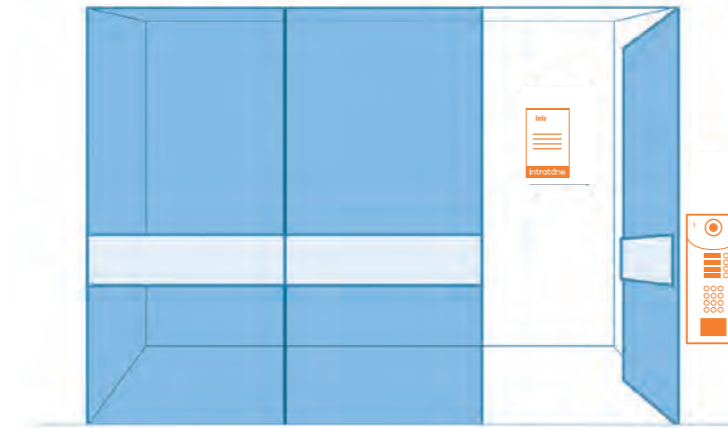

### Nutzungshinweise

- Bewohner öffnen den Eingangsbereich mit dem Transponder
- Besucher kontaktieren Bewohner über die Gegensprechanlage
- Bewohner öffnen die Gebäudetür (zum Beispiel) mit der ⊕ -Taste ihres Telefons
- Der Hausverwalter kann über das digitale Info-Display im Eingangsbereich mit den Bewohnern kommunizieren

### Erforderliche Ausrüstung

- Eine vollständige Gegensprechanlage und Zentraleinheit mit 56 Namen (siehe S. 20)
- Ein digitales Info-Display (siehe S. 60)
- Ein 4G-IP-Modul wird erst geliefert, wenn das Kommunikationspaket mit Intratone abgeschlossen wurde

Mögliche Option: Anschluss einer externen Kamera anstelle der integrierten Kamera der Gegensprechanlage. Die Stromversorgung ist so nah wie möglich an der Zentraleinheit zu verdrahten. Maximaler Abstand von 100 m zwischen den einzelnen Elementen mit 8/10tel verdrehtem Kabel.

## Eingangsbereich und Luftschleuse

Bis zu 1000 Namen

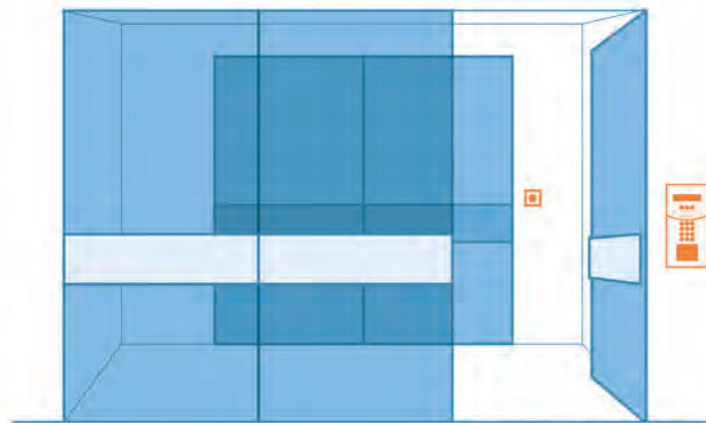

### Nutzungshinweise

- ☑ Bewohner öffnen den Eingangsbereich mit dem Transponder
- ☑ Besucher kontaktieren Bewohner über die Gegensprechanlage
- ☑ Bewohner öffnen die Gebäudetür (zum Beispiel) mit der Ⓢ-Taste ihres Telefons

*Dieser Fall ist repräsentativ für die Schleusen „in der Nähe“ der Hallen.*

### Erforderliche Ausrüstung

- ☑ Eine vollständige Gegensprechanlage und Zentraleinheit mit 1000 Namen (siehe S. 22)
- ☑ Eine runde Transponder-Leseeinheit (siehe S. 32)
- ☑ Ein Unterputzgehäuse für Transponder-Leseeinheit
- ☑ Ein 4G-IP-Modul wird erst geliefert, wenn das Kommunikationspaket mit Intratone abgeschlossen wurde

*Mögliche Option: Anschluss einer externen Kamera anstelle der integrierten Kamera der Gegensprechanlage.  
Die Stromversorgung ist so nah wie möglich an der Zentraleinheit zu verdrahten.  
Maximaler Abstand von 100 m zwischen den einzelnen Elementen mit 8/10tel verdrehtem Kabel.*



## Tür und Tor (mit HF-Empfänger)

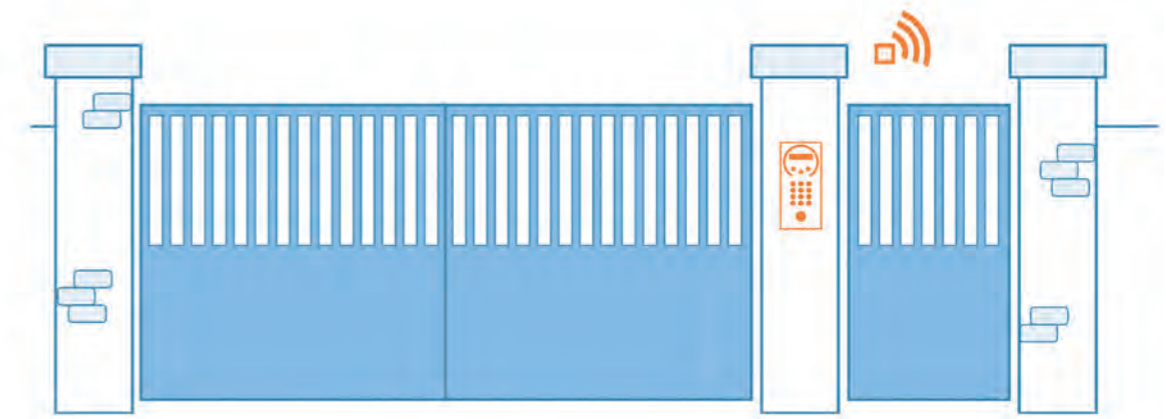

### Nutzungshinweise

- ☑ Bewohner öffnen das Fußgängertor mit dem Transponder
- ☑ Tor für Fahrzeuge wird mit dem Handsender geöffnet.
- ☑ Tor für Fahrzeuge kann auch mit CLEMOBIL geöffnet werden
- ☑ Handsender (4-Kanal) können Tor und Tür öffnen
- ☑ Besucher kontaktieren Bewohner über die Gegensprechanlage
- ☑ Bewohner öffnen:
  - ☑ das Fußgängertor mit der Stern Taste ihres Telefons /
  - ☑ das Tor für Fahrzeuge (Beispiel)



### Erforderliche Ausrüstung

- ☑ Eine vollständige Gegensprechanlage und Zentraleinheit mit 24 Namen (siehe S. 18)
- ☑ Ein HF-Empfänger (siehe S. 42)
- ☑ Ein 4G-IP-Modul wird erst geliefert, wenn das Kommunikationspaket mit Intratone abgeschlossen wurde

*Mögliche Option: Anschluss einer externen Kamera anstelle der integrierten Kamera der Gegensprechanlage.  
Die Stromversorgung ist so nah wie möglich an der Zentraleinheit zu verdrahten.  
Maximaler Abstand von 100 m zwischen den einzelnen Elementen mit 8/10tel verdrehtem Kabel.*



## Tor und Tiefgarage

Echtzeit

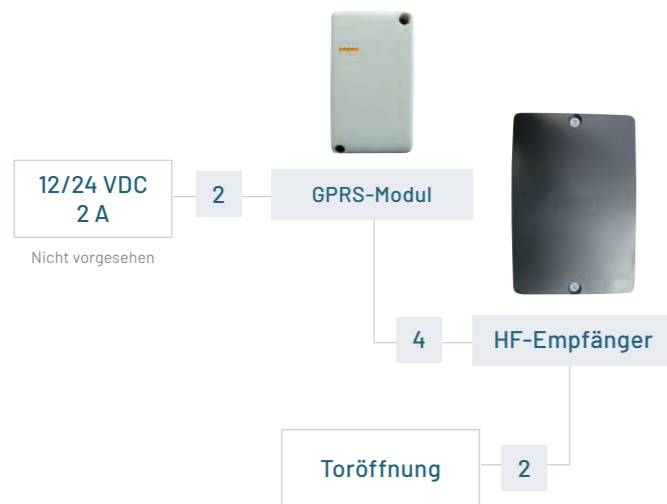
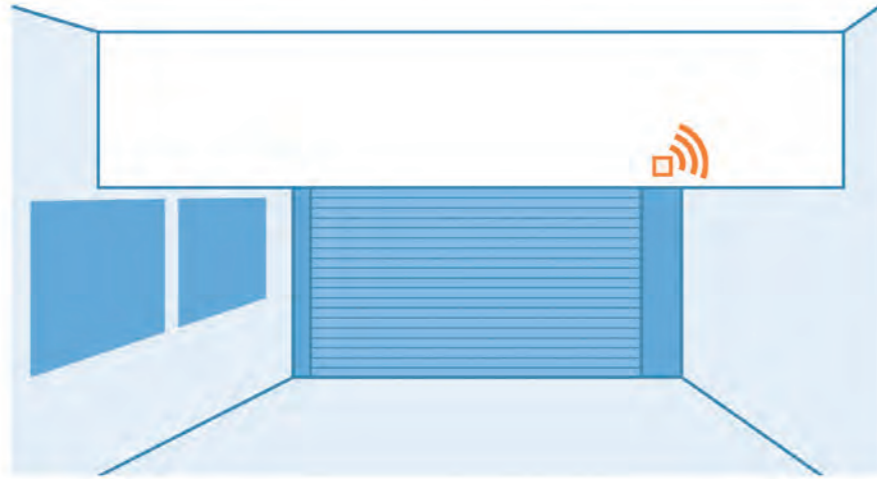

### Nutzungshinweise

- ☑ Bewohner können das Tor mit dem Handsender oder dem Smartphone (CLEMOBIL Service) öffnen

### Erforderliche Ausrüstung

- ☑ Einen INTRABOX DATA ECO HF-Empfänger (GPRS-Modul wird mit der Hardware geliefert)(siehe S. 42)

Die Stromversorgung ist so nah wie möglich an der Zentraleinheit zu verdrahten.

## Einzelne Tür

Echtzeit

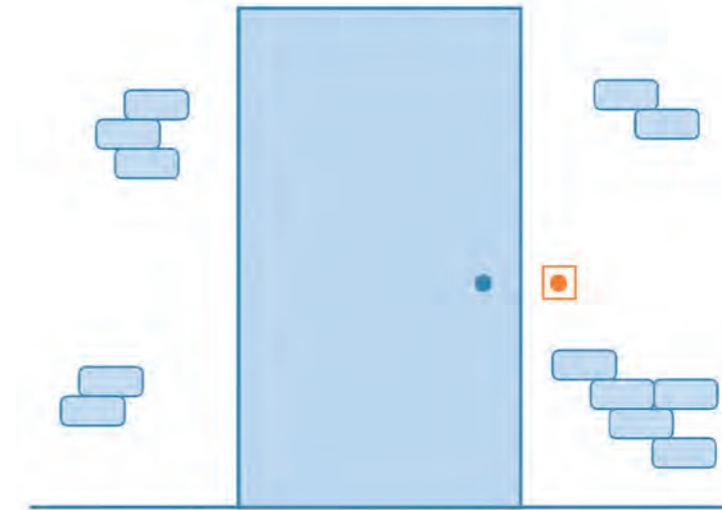

### Nutzungshinweise

- ☑ Bewohner öffnen die Tür mit dem Transponder
- ☑ Die Tür kann auch mit dem Smartphone (CLEMOBIL Service) geöffnet werden

### Erforderliche Ausrüstung

- ☑ INTRABOX DATA ECO HF-Empfänger mit MIFARE Transponder-Leseinheit (siehe S. 46)

Die Stromversorgung ist so nah wie möglich an der Zentraleinheit zu verdrahten  
Maximaler Abstand von 100 m zwischen den einzelnen Elementen mit 8/10tel verdrehtem Kabel





## Video-Gegensprechanlagen für Ihr individuelles Gebäudekonzept

### Die Intratone Video-Gegensprechanlagen in unterschiedlichen Modellausführungen für Ihre individuellen Gebäudekonzepte.

Digitale Namensschilder, Online-Verwaltung, Weitwinkel-Kameramodul, Code-Tastatur und vieles mehr: Entdecken Sie unsere vielfältigen Lösungen für die digitale Türkommunikation im Bereich unserer kosteneffizienten Gegensprechanlagen. Individuelle Systeme treffen hier auf neueste technische Möglichkeiten.

- ✔ Schnelle und einfache Montage
- ✔ Digitale Namensschildänderung online
- ✔ Barrierefrei und vor Vandalismus geschützt
- ✔ Digitaler Zugangscode für Handwerker und Dienstleister
- ✔ Einbruchsprävention dank optionaler mobiler Video-Übertragung



# DITAcree (Modulare Video-Gegensprechanlage)



## Unterputz

- ✔ Bis zu 220 Klingeltasten
- ✔ Digitale Namensschilder (einzeln bestellbar)
- ✔ Handsfree Transponder-Leseinheit
- ✔ Mit oder ohne Code-Tastatur
- ✔ Hauptmodul mit Weitwinkel-Kamera und Lautsprecher
- ✔ Drei Standard-Farbausführungen sowie jede beliebige RAL-Farbe auf Anfrage
- ✔ Frei wählbare Zusammenstellung, Anordnung und Positionierung der einzelnen Module



<b>Zentrale</b>	<b>1 Tür (03-0102-DE)</b>
<b>Max. Anzahl der verwalteten Wohnungen</b>	220
<b>System</b>	
Anzahl Relais	1(+3)
<b>Anschluss</b>	
4G-IP-Modul	•
Festnetz	Nein
<b>Kenndaten 4G-IP-Modul</b>	
Externes 4G-IP-Modul	•
Verbindung mit zusätzlicher Kamera (extern)	•
Max. Anzahl von Gegensprechanlagen pro 4G-IP-Modul	1 Video
<b>Inklusive Service-Pakete</b>	Nach Angebot
<b>Ausstattung für Zutrittskontrolle</b>	
Code-Tastatur	Optional
Handsfree Transponder-Leseinheit	•
Induktive Höranlage	Bei Code-Tastatur enthalten
<b>Montage</b>	
Unterputz	•
<b>Ausführungen</b>	
Anthrazit, Gold und Silber / Andere RAL-Farben auf Anfrage	•

## Funktionen

- ✔ Dauer der Verbindung: 40 Sek.
- ✔ Display: 2 Zeilen mit 16 Zeichen
- ✔ Display mit Hintergrundbeleuchtung
- ✔ Anti-Störfunktion<sup>(1)</sup>
- ✔ Funktionsnachrichten (Anruf erfolgt...): Sprachsynthese
- ✔ Lautstärkeeinstellung ohne Demontage (hängt von der Zentraleinheit ab)
- ✔ Automatische Rufumleitung, wenn der Anruf nicht entgegengenommen wird
- ✔ Motorisierter Auswurf der Kamera-Schutzkuppel
- ✔ Zeitraum für Namensanzeige steuerbar
- ✔ Optional: Tastatur mit Blindenschrift

<sup>(1)</sup> Vorrichtung zur Vermeidung von Störungen eines Bewohners durch wiederholte Anrufe

## Technische Eigenschaften

Stromversorgung	Verkabelung	Abmessungen	Umgebung
<b>Zentrale</b> 24 VDC - mind. 2,5 A oder 12 V - mind. 5 A	<b>Zentrale 1 Tür 03-0102-DE</b> <b>4G-IP-Modul - Zentrale</b> 4 Drähte (2 verdrehte Paare) Ø 0,8 - Max: 200 m <b>Zentrale - Gegensprechanlage</b> 4 Drähte (2 verdrehte Paare) Ø 0,8 - Max: 200 m <b>4G-IP-Modul - Gegensprechanlage</b> 4 Drähte (2 verdrehte Paare) Ø 0,8 - Max: 200 m	<b>Klingelschild</b> H 33 mm B 115 mm T 3 mm <b>Kamerafeld (+Code-Tastatur / Transponder-Leseinheit)</b> H 110 mm B 115 mm T 3 mm	<b>Betriebstemperatur der Gegensprechanlage:</b> -20° C bis +60° C <b>Lagerungstemperatur der Gegensprechanlage:</b> -20° C bis +70° C <b>IP-Schutzklasse der Gegensprechanlage:</b> IP54

## Produktsortiment der modularen Video-Gegensprechanlage DITAcree

Artikelnummer	Bezeichnung	Ausführung
32-0001-EU	DITAcree Handsfree Transponder-Leseinheit	Anthrazit
32-0002	DITAcree Code-Tastatur	Anthrazit
32-0003	DITAcree Hauptmodul - Kamera und Lautsprecher	Anthrazit
32-0004	DITAcree digitales Namensschild	Anthrazit
32-0101-EU	DITAcree Handsfree Transponder-Leseinheit	Gold
32-0102	DITAcree Code-Tastatur	Gold
32-0103	DITAcree Hauptmodul - Kamera und Lautsprecher	Gold
32-0104	DITAcree digitales Namensschild	Gold
32-0201-EU	DITAcree Handsfree Transponder-Leseinheit	Edelstahl
32-0202	DITAcree Code-Tastatur	Edelstahl
32-0203	DITAcree Hauptmodul - Kamera und Lautsprecher	Edelstahl
32-0204	DITAcree digitales Namensschild	Edelstahl
32-9901-EU	DITAcree Handsfree Transponder-Leseinheit	RAL Farbe nach Wunsch
32-9902	DITAcree Code-Tastatur	RAL Farbe nach Wunsch
32-9903	DITAcree Hauptmodul - Kamera und Lautsprecher	RAL Farbe nach Wunsch
32-9904	DITAcree digitales Namensschild	RAL Farbe nach Wunsch
32-1001	Flachkabel - 1 m - 10 Stecker	
32-1002	Verstärker-verbundlich ab 28 Namensschildern (1 Stück), ab 51 Namensschildern (2 Stück), ab 101 Namensschildern (3 Stück)	

## Vereinfachter Schaltplan

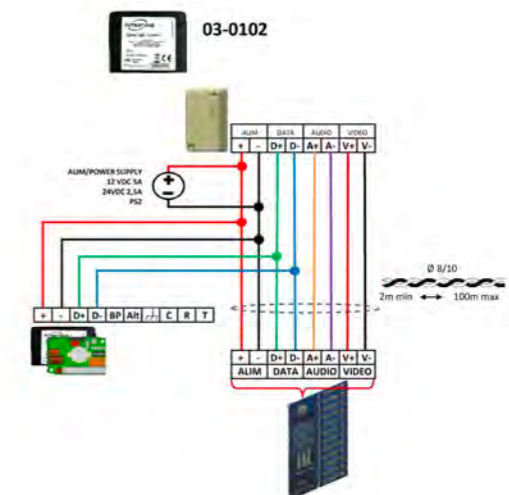

Vergessen Sie nicht, Ihren Full-Service hinzuzufügen!

### Full-Service-Paket

Monatl. Full-Service

### Prepaid-Service-Paket

### XL-Servicepaket

Tarif für 15 Jahre All-Inclusive-Paket

Gegensprechanlage + 10 Jahre Garantie + Info-Display

# DITA (Video-Gegensprechanlage)



## Aufputz

- ✔ Bis zu 24 Klingeltasten
- ✔ Digitale Namensschilder
- ✔ Handsfree Transponder-Leseinheit
- ✔ Mit oder ohne Code-Tastatur
- ✔ Weitwinkel-Kamera
- ✔ Kamera-Schutzkuppel separat auswechselbar



Zentrale	1 Tür (03-0102-DE)
<b>Max. Anzahl der verwalteten Wohnungen</b>	24
<b>Max. Anzahl der verwalteten Wohnanlagen mit Code-Tastatur</b>	20
<b>System</b>	
Anzahl Relais	1(+3)
<b>Anschluss</b>	
4G-IP-Modul	•
Festnetz	Nein
<b>Kenndaten 4G-IP-Modul</b>	
Externes 4G-IP-Modul	•
Verbindung mit zusätzlicher Kamera (extern)	•
Max. Anzahl von Gegensprechanlagen pro 4G-IP-Modul	1 Video
<b>Inklusive Service-Pakete</b>	Nach Angebot
<b>Ausstattung für Zutrittskontrolle</b>	
Code-Tastatur	Optional
Handsfree Transponder-Leseinheit	•
Induktive Höranlage	Bei Code-Tastatur enthalten
<b>Montage</b>	
Aufputz	•
<b>Ausführungen</b>	
Anthrazit	•

## Funktionen

- ✔ Dauer der Verbindung: 40 Sek.
- ✔ Display: 2 Zeilen mit 16 Zeichen
- ✔ Display mit Hintergrundbeleuchtung
- ✔ Anti-Störfunktion<sup>(1)</sup>
- ✔ Funktionsnachrichten (Anruf erfolgt...): Sprachsynthese
- ✔ Lautstärkeeinstellung ohne Demontage (hängt von der Zentraleinheit ab)
- ✔ Automatische Rufumleitung, wenn der Anruf nicht entgegengenommen wird
- ✔ Motorisierter Auswurf der Kamera-Schutzkuppel
- ✔ Zeitraum für Namensanzeige steuerbar
- ✔ Optional: Tastatur mit Blindenschrift

<sup>(1)</sup> Vorrichtung zur Vermeidung von Störungen eines Bewohners durch wiederholte Anrufe

## Technische Eigenschaften

Stromversorgung	Verkabelung	Abmessungen	Umgebung
<b>Zentrale</b> 24 VDC - mind. 2,5 A oder 12 V - mind. 5 A	<b>Zentrale 1 Tür 03-0102-DE</b> <b>4G-IP-Modul - Zentrale</b> 4 Drähte (2 verdrehte Paare) Ø 0,8 - Max: 200 m <b>Zentrale - Gegensprechanlage</b> 4 Drähte (2 verdrehte Paare) Ø 0,8 - Max: 200 m <b>4G-IP-Modul - Gegensprechanlage</b> 4 Drähte (2 verdrehte Paare) Ø 0,8 - Max: 200 m	<b>Zwischen 4 und 8 Namensschilder</b> B 118 mm <b>Zwischen 12 und 24 Namensschilder</b> B 225 mm <b>3 Bauelemente (Kamera / Namensschilder / Transponder-Leseinheit)</b> H 300 mm <b>4 Bauelemente (Kamera / Namensschilder / Code-Tastatur / Transponder-Leseinheit)</b> H 400 mm T 27 mm	<b>Betriebstemperatur der Gegensprechanlage:</b> -20° C bis +60° C <b>Lagerungstemperatur der Gegensprechanlage:</b> -20° C bis +70° C <b>IP-Schutzklasse der Gegensprechanlage:</b> IP54

## Produktsortiment der Video-Gegensprechanlagen mit digitalen Namensschildern

Artikelnummer	Gegensprechanlage mit Drucktasten und Transponder-Leseinheit	Artikelnummer	Komplettpaket: Eine Gegensprechanlage mit Drucktasten und Handsfree Transponder-Leseinheit + eine Zentraleinheit
27-0001-EU	4 DT - Anthrazit	28-0001-EU	4 DT - Anthrazit
27-0002-EU	8 DT - Anthrazit	28-0002-EU	8 DT - Anthrazit
27-0003-EU	12 DT - Anthrazit	28-0003-EU	12 DT - Anthrazit
27-0004-EU	16 DT - Anthrazit	28-0004-EU	16 DT - Anthrazit
27-0005-EU	20 DT - Anthrazit	28-0005-EU	20 DT - Anthrazit
27-0006-EU	24 DT - Anthrazit	28-0006-EU	24 DT - Anthrazit
	<b>Gegensprechanlage mit Drucktasten, Code-Tastatur und Transpondern</b>		<b>Komplettpaket: Eine Gegensprechanlage mit Drucktasten, Code-Tastatur, Handsfree Transponder-Leseinheit + eine Zentraleinheit</b>
27-0007-EU	4 DT - Anthrazit	28-0007-EU	4 DT - Anthrazit
27-0008-EU	8 DT - Anthrazit	28-0008-EU	8 DT - Anthrazit
27-0009-EU	12 DT - Anthrazit	28-0009-EU	12 DT - Anthrazit
27-0010-EU	16 DT - Anthrazit	28-0010-EU	16 DT - Anthrazit
27-0011-EU	20 DT - Anthrazit	28-0011-EU	20 DT - Anthrazit

Vergessen Sie nicht, Ihren Full-Service hinzuzufügen!

Full-Service-Paket	Prepaid-Service-Paket	XL-Paket
Monatl. Full-Service	Tarif für 15 Jahre All-Inclusive-Paket	Gegensprechanlage + 10 Jahre Garantie + Info-Display

## Vereinfachter Verdrahtungsplan

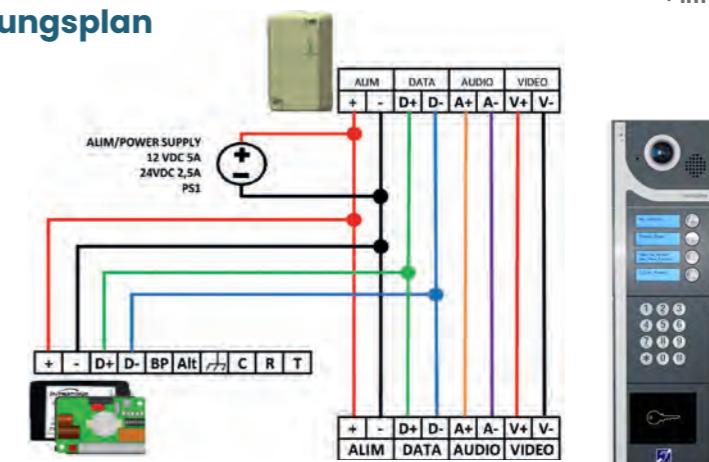



# DITA (Video-Gegensprechanlage)



## Unterputz

- ✓ Bis zu 56 Klingeltasten
- ✓ Digitale Namensschilder
- ✓ Handsfree Transponder-Leseinheit
- ✓ Mit oder ohne Code-Tastatur
- ✓ Weitwinkel-Kamera
- ✓ Die Kamera-Schutzkuppel separat auswechselbar



Zentrale	1 Tür (03-0102-DE)
Max. Anzahl der verwalteten Wohnungen	56
Max. Anzahl der verwalteten Wohnanlagen mit Code-Tastatur	52
<b>System</b>	
Anzahl Relais	1(+3)
<b>Anschluss</b>	
4G-IP-Modul	•
Festnetz	Nein
<b>Kenndaten 4G-IP-Modul</b>	
Externes 4G-IP-Modul	•
Verbindung mit zusätzlicher Kamera (extern)	•
Max. Anzahl von Gegensprechanlagen pro 4G-IP-Modul	1 Video
<b>Inklusive Service-Pakete</b>	Nach Angebot
<b>Ausstattung für Zutrittskontrolle</b>	
Code-Tastatur	Optional
Handsfree Transponder-Leseinheit	•
Induktive Höranlage	Bei Code-Tastatur enthalten
<b>Montage</b>	
Unterputz	•
<b>Ausführungen</b>	
Edelstahl	•

## Funktionen

- ✓ Dauer der Verbindung: 40 Sek.
- ✓ Display: 2 Zeilen mit 16 Zeichen
- ✓ Display mit Hintergrundbeleuchtung
- ✓ Anti-Störfunktion<sup>(1)</sup>
- ✓ Funktionsnachrichten (Anruf erfolgt...): Sprachsynthese
- ✓ Lautstärkeinstellung ohne Demontage (hängt von der Zentraleinheit ab)
- ✓ Automatische Rufumleitung, wenn der Anruf nicht entgegengenommen wird
- ✓ Motorisierter Auswurf der Kamera-Schutzkuppel
- ✓ Zeitraum für Namensanzeige steuerbar
- ✓ Optional: Tastatur mit Blindenschrift

<sup>(1)</sup> Vorrichtung zur Vermeidung von Störungen eines Bewohners durch wiederholte Anrufe

## Technische Eigenschaften

Stromversorgung	Abmessungen	Umgebung
<b>Zentrale</b> 24 VDC - mind. 2,5 A oder 12 V - mind. 5 A	<b>Zwischen 4 und 8 Namensschilder</b> B 150 mm	<b>4 Bauelemente (Kamera / Namensschilder / Code-Tastatur / Transponder-Leseinheit)</b> H 445 mm T 2,5 mm
<b>Verkabelung</b>	<b>8 Namensschilder + Code-Tastatur bis zu 24 Namensschilder</b> B 260 mm	
<b>Zentrale 1 Tür 03-0102-DE</b>	<b>24 Namensschilder + Code-Tastatur bis zu 40 Namensschilder</b> B 370 mm	<b>Betriebstemperatur der Gegensprechanlage:</b> -20° C bis +60° C
<b>4G-IP-Modul - Zentrale</b> 4 Drähte (2 verdrehte Paare) Ø 0,8 - Max: 200 m	<b>40 Namensschilder + Code-Tastatur bis zu 56 Namensschilder</b> B 480 mm	<b>Lagerungstemperatur der Gegensprechanlage:</b> -20° C bis +70° C
<b>Zentrale - Gegensprechanlage</b> 4 Drähte (2 verdrehte Paare) Ø 0,8 - Max: 200 m	<b>3 Bauelemente (Kamera / Namensschilder / Transponder-Leseinheit)</b> H 345 mm	<b>IP-Schutzklasse der Gegensprechanlage:</b> IP54
<b>4G-IP-Modul - Gegensprechanlage</b> 4 Drähte (2 verdrehte Paare) Ø 0,8 - Max: 200 m		

## Vereinfachter Verdrahtungsplan

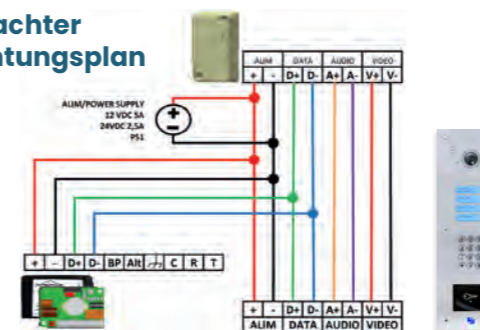

Vergessen Sie nicht, Ihren Full-Service hinzuzufügen!

Full-Service Paket

Monatl. Full-Service

Prepaid-Service-Paket

XL-Servicepaket

Tarif für 15 Jahre All-Inclusive-Paket

Gegensprechanlage + 10 Jahre Garantie + Info-Display

## Produktsortiment der Video-Gegensprechanlagen mit digitalen Namensschildern

Artikelnummer	Gegensprechanlage mit Drucktasten und Handsfree Transponder-Leseinheit
27-3001-EU	4 DT - Edelstahl
27-3002-EU	8 DT - Edelstahl
27-3003-EU	12 DT - Edelstahl
27-3004-EU	16 DT - Edelstahl
27-3005-EU	20 DT - Edelstahl
27-3006-EU	24 DT - Edelstahl
27-3020-EU	28 DT - Edelstahl
27-3021-EU	32 DT - Edelstahl
27-3022-EU	36 DT - Edelstahl
27-3023-EU	40 DT - Edelstahl
27-3024-EU	44 DT - Edelstahl
27-3025-EU	48 DT - Edelstahl
27-3026-EU	52 DT - Edelstahl
27-3027-EU	56 DT - Edelstahl
Artikelnummer	Gegensprechanlage mit Drucktasten, Code-Tastatur und Handsfree Transponder-Leseinheit
27-3007-EU	4 DT - Edelstahl
27-3008-EU	8 DT - Edelstahl
27-3009-EU	12 DT - Edelstahl
27-3010-EU	16 DT - Edelstahl
27-3011-EU	20 DT - Edelstahl
27-3012-EU	24 DT - Edelstahl
27-3013-EU	28 DT - Edelstahl
27-3014-EU	32 DT - Edelstahl
27-3015-EU	36 DT - Edelstahl
27-3016-EU	40 DT - Edelstahl
27-3017-EU	44 DT - Edelstahl
27-3018-EU	52 DT - Edelstahl
27-3019-EU	56 DT - Edelstahl

Artikelnummer	Komplettpaket: Eine Gegensprechanlage mit Drucktasten und Handsfree Transponder-Leseinheit + eine Zentraleinheit
28-3001-EU	4 DT - Edelstahl
28-3002-EU	8 DT - Edelstahl
28-3003-EU	12 DT - Edelstahl
28-3004-EU	16 DT - Edelstahl
28-3005-EU	20 DT - Edelstahl
28-3006-EU	24 DT - Edelstahl
28-3020-EU	28 DT - Edelstahl
28-3021-EU	32 DT - Edelstahl
28-3022-EU	36 DT - Edelstahl
28-3023-EU	40 DT - Edelstahl
28-3024-EU	44 DT - Edelstahl
28-3025-EU	48 DT - Edelstahl
28-3026-EU	52 DT - Edelstahl
28-3027-EU	56 DT - Edelstahl
Artikelnummer	Komplettpaket: Eine Gegensprechanlage mit Drucktasten, Code-Tastatur und Handsfree Transponder-Leseinheit + eine Zentraleinheit
28-3007-EU	4 DT - Edelstahl
28-3008-EU	8 DT - Edelstahl
28-3009-EU	12 DT - Edelstahl
28-3010-EU	16 DT - Edelstahl
28-3011-EU	20 DT - Edelstahl
28-3012-EU	24 DT - Edelstahl
28-3013-EU	28 DT - Edelstahl
28-3014-EU	32 DT - Edelstahl
28-3015-EU	36 DT - Edelstahl
28-3016-EU	40 DT - Edelstahl
28-3017-EU	44 DT - Edelstahl
28-3018-EU	52 DT - Edelstahl
28-3019-EU	56 DT - Edelstahl

# V4 (Video-Gegensprechanlage)



Optional: Mit integriertem Schlüsseltresor

## Unterputz

- Code-Tastatur mit zwölf beleuchteten Tasten
- Namenscrollfunktion
- Handsfree Transponder-Leseinheit
- Unsichtbare Knopfkamera
- Optional: Mit integriertem Schlüsseltresor



Zentrale	1 Eingang (03-0102-DE)	2 Eingänge (03-0101-DE)
<b>Max. Anzahl der verwalteten Wohnungen</b>	200	1.000
<b>System</b>		
Anzahl Relais	1(+3)	2(+2)
<b>Anschluss</b>		
4G-IP-Modul	•	•
<b>Kenndaten 4G-IP-Modul</b>		
Externes 4G-IP-Modul	•	•
Verbindung mit zusätzlicher Kamera (extern) 4G-IP-Modul	•	•
Anzahl der Gegensprechanlagen pro 4G-IP-Modul	1 Video	1 Video u. 2 Audio
<b>Inklusive Full-Service</b>	Nach Angebot	Nach Angebot
<b>Ausstattung für Zutrittskontrolle</b>		
Code-Schloss	•	•
Handsfree Transponder-Leseinheit	•	•
Induktive Höranlage	•	•
<b>Zubehör</b>		
Integrierbarer Schlüsseltresor (Seiten 64 und 65)	•	•
<b>Montage</b>		
Unterputz	•	•
Schwenkbares Scharnier	•	•
<b>Ausführungen</b>		
Edelstahl	•	•
Messing	•	•

## Funktionen

- Dauer der Verbindung: 40 Sek.
- Veränderbarer Begrüßungstext (64 Zeichen mit Scrollliste oder fix)
- Beschleunigte alphabetische Suchfunktion
- Blindentastatur
- Gelb beleuchtete Tasten
- Vereinfachter Anruf für sehbehinderte und ältere Menschen
- Anzeige des Anrufers (Wohnungen) mit zeitgesteuertem Zugang
- Funktionsnachrichten: (Anruf erfolgt ...) Sprachsynthese + Anzeige
- Automatische Rufumleitung, wenn der Anruf nicht entgegengenommen wird
- Anti-Störfunktion<sup>(1)</sup>
- Lautstärkeinstellung ohne Demontage (abhängig von der Zentraleinheit)
- Automatische Rufumleitung, wenn der Anruf nicht entgegengenommen wird

<sup>(1)</sup> Vorrichtung zur Vermeidung von Störungen eines Bewohners durch wiederholte Anrufe

## Technische Eigenschaften

Stromversorgung	Verkabelung	Abmessungen Gegensprechanlage	Umgebung	
<b>Zentraleinheit</b> 24 VDC - mind. 2 A	<b>Zentrale 2 Türen 03-0101-DE</b> <b>4G-IP-Modul - Zentrale</b> 6 Drähte (3 verdrehte Paare) Ø 0,8 - Max.: 100 m <b>Zentrale - Gegensprechanlage</b> 6 Drähte (3 verdrehte Paare) Ø 0,8 - Max.: 100 m <b>3G-/4G-IP-Modul - Gegensprechanlage</b> 2 Drähte (1 verdrehtes Paar) Ø 0,8 - Max.: 100 m	<b>Zentrale 1 Tür 03-0102-DE</b> <b>3G-/4G-IP-Modul - Zentrale / Gegensprechanlage</b> 4 Drähte (2 verdrehte Paare) Ø 0,8 - Max.: 100 m <b>3G-/4G-IP-Modul - Gegensprechanlage</b> 6 Drähte (3 verdrehte Paare) + 2 Drähte (Video) Ø 0,8 - Max.: 100 m	<b>B x H x T</b> 150 x 300 x 9 mm  <b>Abmessungen Unterputzgehäuse</b> <b>B x H x T</b> 126 x 274 x 45 mm	<b>Betriebstemperatur der Gegensprechanlage:</b> -20° C bis +60° C <b>Lagerungstemperatur der Gegensprechanlage:</b> -20° C bis +70° C <b>IP-Schutzklasse der Gegensprechanlage:</b> IP55 <b>Außenmontage</b>

## Produktsortiment der Video-Gegensprechanlagen V4

Artikelnummer	Nur Gegensprechanlage
02-0182-DE	Edelstahl-Ausführung
02-0183-DE	Messing-Ausführung
	<b>Komplettpaket 200 Namen: 1 Gegensprechanlage + 1 Zentraleinheit 2 Türen und/oder 200 Namen (03-0102-DE)</b>
02-0184-DE	Edelstahl-Ausführung
02-0186-DE	Messing-Ausführung
	<b>Komplettpaket 1000 Namen: 1 Gegensprechanlage + 1 Zentraleinheit 2 Türen und/oder 1000 Namen (03-0101-DE)</b>
02-0185-DE	Edelstahl-Ausführung
02-0187-DE	Messing-Ausführung
	<b>Zubehör</b>
12-0108-DE	Sprechanlagenschutz für V4-Video-Gegensprechanlage (02-0101-DE und folgende) - Edelstahl-Ausführung
12-0160-DE	Gehäuse für Video-Gegensprechanlage V4 - Aufputz - Edelstahl-Ausführung

Vergessen Sie nicht, Ihren Full-Service hinzuzufügen!

### Full-Service Paket

Monatl. Full-Service

### Prepaid-Service-Paket

Tarif für 15 Jahre All-Inclusive-Paket

### XL-Servicepaket

Gegensprechanlage + 10 Jahre Garantie + Info-Display

## Vereinfachter Verdrahtungsplan

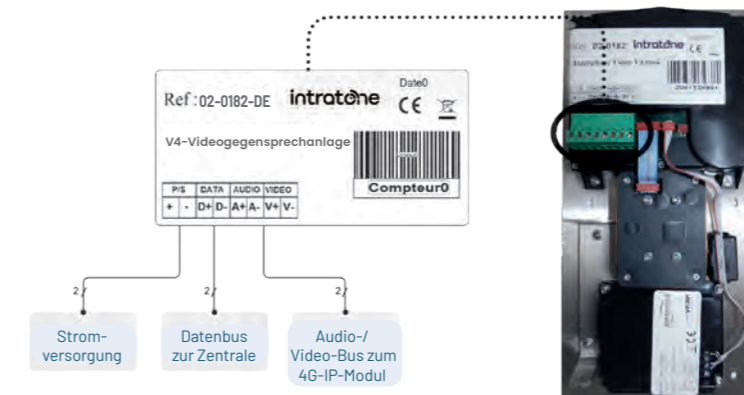



# Intracode (Video-Gegensprechanlage)



## Aufputz

- ✓ Schnelle und einfache Montage ohne Wände aufbrechen zu müssen
- ✓ Vandalismussicher
- ✓ Handsfree Transponder-Leseinheit
- ✓ Unsichtbare Knopfkamera



Induktive Höranlage

Fernverwaltung in Echtzeit via Internet [www.intratone.info/de](http://www.intratone.info/de)

Zentrale	1 Eingang (03-0102-DE)	2 Eingänge (03-0101-DE)
<b>Max. Anzahl der verwalteten Wohnungen</b>	200	1.000
<b>System</b>		
Anzahl Relais	1(+3)	2(+2)
<b>Anschluss</b>		
4G-IP-Modul	•	•
<b>Kenndaten 4G-IP-Modul</b>		
Externes 4G-IP-Modul	•	•
Verbindung mit zusätzlicher Kamera (extern) 4G-IP-Modul	•	•
Anzahl der Gegensprechanlagen pro 4G-IP-Modul	1 Video	1 Video u. 2 Audio
<b>Inklusive Full-Service</b>	Nach Angebot	Nach Angebot
<b>Ausstattung für Zutrittskontrolle</b>		
Code-Schloss	•	•
Handsfree Transponder-Leseinheit	•	•
Induktive Höranlage	•	•
<b>Montage</b>		
Aufputz	•	•
<b>Ausführungen</b>		
Anthrazit	•	•

## Technische Eigenschaften

Stromversorgung	Verkabelung	Abmessungen Gegensprechanlage	Umgebung
<b>Zentraleinheit</b> 12 VDC 5A - 24 VDC 2,5A	<b>Zentrale 2 Türen 03-0101-DE</b> <b>4G-IP-Modul - Zentrale</b> 6 Drähte (3 verdrehte Paare) Ø 0,8 - Max.: 100 m <b>Zentrale - Gegensprechanlage</b> 6 Drähte (3 verdrehte Paare) Ø 0,8 - Max.: 100 m <b>4G-IP-Modul - Gegensprechanlage</b> 2 Drähte (1 verdrehtes Paar) Ø 0,8 - Max.: 100 m	<b>Zentrale 1 Tür 03-0102-DE</b> <b>4G-IP-Modul - Zentrale / Gegensprechanlage</b> 4 Drähte (2 verdrehte Paare) Ø 0,8 - Max.: 100 m <b>Zentraleinheit - Gegensprechanlage</b> 4 Drähte (2 verdrehte Paare) Ø 0,8 - Max.: 100 m	<b>B x H x T</b> 135 x 340 x 28 mm <b>Betriebstemperatur der Gegensprechanlage:</b> -20° C bis +60° C <b>Lagerungstemperatur der Gegensprechanlage:</b> -20° C bis +70° C <b>IP-Schutzklasse der Gegensprechanlage:</b> IP54 <b>Außenmontage</b>

## Produktsortiment der Intracode

Artikelnummer	Nur Gegensprechanlage
01-0201-DE	Anthrazit-Ausführung
	<b>Komplettpaket 200 Namen: 1 Gegensprechanlage + 1 Zentraleinheit 2 Türen und/oder 200 Namen (03-0102-DE)</b>
01-0203-DE	Anthrazit-Ausführung
	<b>Komplettpaket 1000 Namen: 1 Gegensprechanlage + 1 Zentraleinheit 2 Türen und/oder 1000 Namen (03-0101-DE)</b>
01-0202-DE	Anthrazit-Ausführung

Vergessen Sie nicht, Ihren Full-Service hinzuzufügen!

**Full-Service Paket**

Monatl. Full-Service

**Prepaid-Service-Paket**

Tarif für 15 Jahre All-Inclusive-Paket

**XL-Servicepaket**

Gegensprechanlage + 10 Jahre Garantie + Info-Display

## Vereinfachter Verdrahtungsplan

## Funktionen

- ✓ Dauer der Verbindung: 40 Sek.
- ✓ Veränderbarer Begrüßungstext (64 Zeichen mit Scrollliste oder fix)
- ✓ Beschleunigte alphabetische Suchfunktion
- ✓ Blindentastatur
- ✓ Gelb beleuchtete Tasten
- ✓ Vereinfachter Anruf für sehbehinderte und ältere Menschen
- ✓ Anzeige des Anrufers (Wohnungen) mit zeitgesteuertem Zugang
- ✓ LCD Bildschirm, 7 x 5,3 cm
- ✓ Funktionsnachrichten: (Anruf erfolgt ...) Sprachsynthese + Anzeige
- ✓ Automatische Rufumleitung, wenn der Anruf nicht entgegengenommen wird
- ✓ Anti-Störfunktion<sup>(1)</sup>
- ✓ Lautstärkeinstellung ohne Demontage (abhängig von der Zentraleinheit)
- ✓ Automatische Rufumleitung, wenn der Anruf nicht entgegengenommen wird

<sup>(1)</sup> Vorrichtung zur Vermeidung von Störungen eines Bewohners durch wiederholte Anrufe

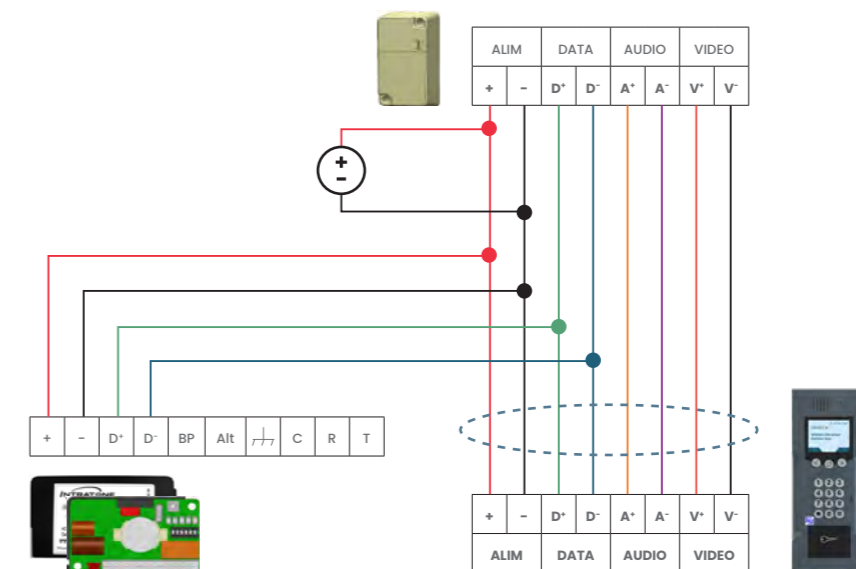

# RENO (Video-Gegensprechanlage)



## Unterputz

- ✓ Tastatur mit zwölf beleuchteten Tasten
- ✓ Transponder-Leseinheit
- ✓ Drei Ausführungen zur Auswahl
- ✓ Suchdisplay aus anodisiertem Aluminium



Zentrale	1 Tür (03-0102-DE)	2 Türen (03-0101-DE)
<b>Max. Anzahl der verwalteten Wohnungen</b>	Max. 200	Max. 1.000
<b>System</b>		
Anzahl Relais	1(+3)	2(+2)
<b>Anschluss</b>		
4G-IP-Modul Intratone (Mobilnetze)	•	•
<b>Kenndaten 4G-IP-Modul</b>		
Externes 4G-IP-Modul	•	•
Verbindung mit zusätzlicher Kamera (extern)	•	•
Anzahl der Video-Gegensprechanlagen pro 4G-IP-Modul	1 Video/Audio	1 Video u. 2 Audio
<b>Inklusive Full-Service-Paket</b>		
<b>Ausstattung für Zutrittskontrolle</b>		
Code-Schloss	•	•
Transponder-Leseinheit	•	•
<b>Montage</b>		
Unterputz (Dicke: 24 mm)	•	•
<b>Ausführungen</b>		
Anthrazit/Silber	•	•
Metall-Optik	•	•
Goldfarben	•	•

## Technische Eigenschaften

Stromversorgung	Verkabelung	Abmessungen Gegensprechanlage	Umgebung	
<b>Zentraleinheit</b> 24 VDC - mind. 2 A	<b>Zentrale 2 Türen 03-0101-DE</b> <b>4G-IP-Modul Zentrale</b> 6 Drähte (3 verdrehte Paare) Ø 0,8 - Max.: 100 m <b>Zentrale - Gegensprechanlage</b> 6 Drähte (3 verdrehte Paare) Ø 0,8 - Max.: 100 m <b>4G-IP-Modul - Gegensprechanlage</b> 2 Drähte (1 verdrehtes Paar) Ø 0,8 - Max.: 100 m	<b>Zentrale 1 Tür 03-0102-DE</b> <b>3G-/4G-IP-Modul - Zentrale / Gegensprechanlage</b> 4 Drähte (2 verdrehte Paare) Ø 0,8 - Max.: 100 m <b>3G-/4G-IP-Modul - Gegensprechanlage</b> 6 Drähte (3 verdrehte Paare) + 2 Drähte (Video) Ø 0,8 - Max.: 100 m	<b>B x H x T</b> 120 x 270 x 15 mm (+ Tiefe Transponder Leseinheit: 4,5 mm) <b>Abmessungen Unterputzgehäuse</b> <b>B x H x T</b> 96 x 244 x 45 mm	<b>Betriebstemperatur der Gegensprechanlage:</b> -20° C bis +60° C <b>Lagerungstemperatur der Gegensprechanlage:</b> -20° C bis +70° C <b>IP-Schutzklasse der Gegensprechanlage:</b> IP55 <b>Außenmontage</b>

## Produktsortiment der Video-Gegensprechanlagen RENO

Artikelnummern	Nur Gegensprechanlage
02-0126-DE	Ausführung Anthrazit/Silber
02-0135-DE	Ausführung Platinium/Silber
02-0138-DE	Ausführung goldfarben
<b>Komplettpaket 200 Namen: 1 Gegensprechanlage + 1 Zentraleinheit 1 Tür (03-0102-DE)</b>	
02-0127-DE	Ausführung Anthrazit/Silber
02-0136-DE	Ausführung Platinium/Silber
02-0139-DE	Ausführung goldfarben
<b>Komplettpaket 1000 Namen: 1 Gegensprechanlage + 1 Zentraleinheit 2 Türen (03-0101-DE)</b>	
02-0128-DE	Ausführung Anthrazit/Silber
02-0137-DE	Ausführung Platinium/Silber
02-0140-DE	Ausführung goldfarben
<b>Komplettpaket 1000 Namen: 1 Gegensprechanlage + 1 Zentraleinheit 2 Türen (03-0101-DE)</b>	
12-0134	Aufputz-Gehäuse - Ausführung Anthrazit/Silber
12-0140	Aufputz-Gehäuse - Ausführung Platinium/Silber
12-0141	Aufputz-Gehäuse - Ausführung goldfarben

## Funktionen

- ✓ Dauer der Verbindung: 40 Sek.
- ✓ Veränderbarer Begrüßungstext (64 Zeichen mit Scrollliste oder fix)
- ✓ Beschleunigte alphabetische Suchfunktion
- ✓ Vereinfachter Anruf für sehbehinderte und ältere Menschen
- ✓ Anzeige des Anrufers (Wohnungen) mit zeitgesteuertem Zugang
- ✓ Funktionsnachrichten: (Anruf erfolgt ...) Sprachsynthese + Anzeige
- ✓ Anti-Störfunktion<sup>(1)</sup>
- ✓ Lautstärkeeinstellung ohne Demontage (abhängig von der Zentraleinheit)
- ✓ Automatische Rufumleitung, wenn der Anruf nicht entgegengenommen wird

<sup>(1)</sup> Vorrichtung zur Vermeidung von Störungen eines Bewohners durch wiederholte Anrufe

Vergessen Sie nicht, Ihren Full-Service hinzuzufügen!

### Full-Service Paket

Monatl. Full-Service

### Prepaid-Service-Paket

Tarif für 15 Jahre All-Inclusive-Paket

### XL-Servicepaket

Gegensprechanlage + 10 Jahre Garantie + Info-Display



# INTRACALL (Gegensprechanlage)



## Unterputz

- ✔ Leicht in ein Metallgehäuse integrierbar (88 mm breit)
- ✔ Sieben programmierbare Nummern pro Tag
- ✔ Ideal zur Sicherung einer Wohnanlage oder eines Parkplatzes
- ✔ Gegensprechanlage mit einer Ruftaste



Fernverwaltung in Echtzeit via Internet [www.intratone.info/de](http://www.intratone.info/de)

System	
Audio	•
<b>Anschluss</b>	
4G-Einheit/4G-IP Intratone (Mobilfunknetze)	•
<b>Montage</b>	
Unterputz	•
Aufputz	Optional mit Gehäuse 12-0145-DE
<b>Ausführung</b>	
Edelstahl	•

## Technische Eigenschaften

Stromversorgung	Verkabelung	Abmessungen Gegensprechanlage (B x H x T)	Umgebung
<b>Zentraleinheit</b> 12/24 VDC - mind. 2 A	<b>Zentrale-Sprechanlage</b> 6 Drähte (3 verdrehte Paare) Ø 0,8 - Max. Entfernung: 100 m  <b>4G-IP-Einheit - Zentrale</b> 6 Drähte (3 verdrehte Paare) Ø 0,8 - Max. Entfernung: 100 m  <b>PSTN-Leitung - Zentrale</b> 2 Drähte - Ø 0,8 - Max. Entfernung: 100 m	<b>Frontseite der Sprechanlage</b> 88 x 180 x 4 mm  <b>Unterputz-Gehäuse</b> 68 x 160 x 40 mm  <b>Aufputz-Gehäuse (optional):</b> 185 x 185 x (oben 60 mm/unten 45 mm)	<b>Betriebstemperatur der Sprechanlage:</b> -10 °C bis +60 °C  <b>Lagerungstemperatur Gegensprechanlage:</b> -20 °C bis +70 °C  <b>IP-Schutzklasse der Gegensprechanlage:</b> IP55  <b>Außenmontage</b>

## Vereinfachter Verdrahtungsplan

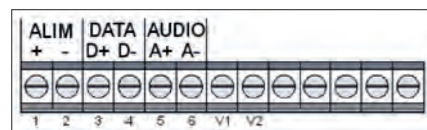

Es besteht die Möglichkeit, extern eine analoge PAL-Kamera einzubinden!

- ✔ Computerstimme
- ✔ Funktionsnachrichten (Anruf erfolgt, etc.)
- ✔ Lautstärkeregelung: an der Zentraleinheit (03-0101-DE)
- ✔ Automatische Rufumleitung

## Produktsortiment der Gegensprechanlage INTRACALL

Artikelnummern	
14-0144-DE	Gegensprechanlage INTRACALL mit einer Ruftaste
	<b>Sets</b>
06-0181-DE	Gegensprechanlage INTRACALL mit einer Ruftaste + Zentraleinheit für 1 Tür + 4G-Modul mit Rufverbindungen, Prepaid-Service-Paket mit unbegrenzten Serviceleistungen (Audio) für die Dauer von 15 Jahren.
06-0182-DE	Gegensprechanlage INTRACALL mit einer Ruftaste + Zentraleinheit für 1 Tür + 4G-Modul mit Rufverbindungen, Prepaid-Service-Paket mit unbegrenzten Serviceleistungen (Audio + Video) für die Dauer von 15 Jahren.
	<b>Zubehör</b>
12-0145-DE	Gehäuse für Aufputzmontage der INTRACALL-Gegensprechanlagen in Edelstahl-Ausführung

# Gegensprechanlage mit Pförtnereruf



## Unterputz

- ✔ Vier Ausführungen zur Auswahl
- ✔ Bis zu drei Ruftasten
- ✔ Optional mit Transponder-Leseinheit
- ✔ Edelstahl-Ausführung



Fernverwaltung in Echtzeit via Internet [www.intratone.info/de](http://www.intratone.info/de)

<b>Max. Anzahl der verwalteten Wohnungen</b>	3
<b>System</b>	
Audio	•
<b>Anschluss</b>	
4G-IP-Modul	Mit Zentraleinheit 03-0102-DE
<b>Ausstattungen für Zutrittskontrolle</b>	
Transponder-Leseinheit	Optional
<b>Montage</b>	
Unterputz	•
<b>Ausführungen</b>	
Edelstahl	•

## Technische Eigenschaften

Stromversorgung	Verkabelung	Abmessungen Gegensprechanlage	Umgebung
<b>Zentraleinheit</b> 12/24 VDC - 2 A	<b>Zentrale-Gegensprechanlage</b> 6 Drähte (3 verdrehte Paare) Ø 0,8 - Max. Entfernung: 100 m  <b>Zentrale - Modul</b> 6 Drähte (3 verdrehte Paare) Ø 0,8 - Max. Entfernung: 100 m	<b>Frontseite der Gegensprechanlage</b> 130 x 250 x 3 mm  <b>Unterputz-Gehäuse</b> 101 x 220 x 37 mm  <b>Zentrale 03-0101 mit geschlossenem Gehäuse</b> 160 x 235 x 70 mm	<b>Betriebstemperatur der Gegensprechanlage:</b> -20 °C bis +70 °C  <b>Lagerungstemperatur Gegensprechanlage:</b> -20 °C bis +70 °C  <b>IP-Schutzklasse der Gegensprechanlage:</b> IP55  <b>Außenmontage</b>

## Computerstimme

- ✔ Funktionsnachrichten (Anruf erfolgt, etc.)
- ✔ Lautstärkeregelung: an der Zentraleinheit (03-0102-DE)
- ✔ Automatische Rufumleitung
- ✔ Programmierung von Zeitschaltungen: bis zu sieben Zeitschaltungen pro Tag und Taste

## Produktsortiment der Gegensprechanlage mit bis zu drei Ruftasten

Artikelnummern	
14-0101-DE	1 Ruftaste
14-0102-DE	1 Ruftaste mit Transponder-Leseinheit
14-0103-DE	2 Ruftasten
14-0104-DE	3 Ruftasten
	<b>Zubehör</b>
12-0105-DE	Gehäuse für Aufputzmontage der Gegensprechanlage mit Pförtnereruf

## Vereinfachter Verdrahtungsplan

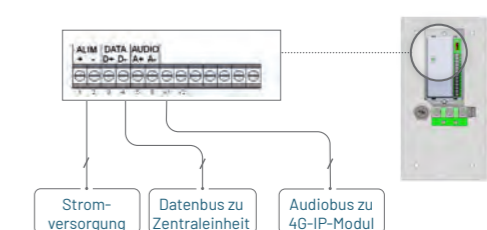





## Sicherheit und Funktionalität durch digitale Zutrittskontrollsysteme

Digitale Zutrittskontrollsysteme von Intratone bieten innovative und bequeme Lösungen für Ihr modernes Gebäudemanagement. Ob praktische Code-Tastatur, anwenderfreundliche Handsender oder innovative *Handsfree*-Transponder – mit Intratone können ganz individuelle Zutrittskontrollsysteme für Ihre spezielle Gebäudekonzeption gestaltet und umgesetzt werden.

## Parkplätze, einzelne Türen, Eingangstore...

### Technische Eigenschaften

Die Programmierung erfolgt über die sichere Verwaltungsplattform [www.intratone.info/de](http://www.intratone.info/de). Die Daten werden direkt zur Anlage gesendet. Es ist nicht mehr notwendig, sich vor Ort aufzuhalten oder einen Transponder / Handsender manuell zu konfigurieren.

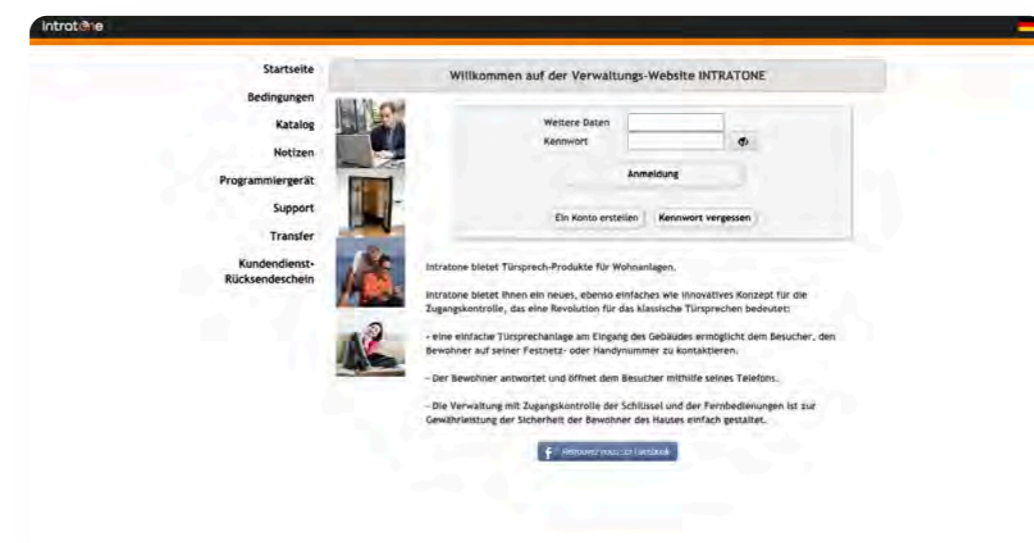



# Transponder-Leseinheit rund oder flächenbündig quadratisch



- ✔ Ideal bei geplantem Schlossaustausch
- ✔ Kompatibel mit den Intratone Zentraleinheiten
- ✔ **04-0104-DE** Eigenständige, runde Transponder-Leseinheit, die an eine Zentraleinheit angeschlossen wird (Light-Zentraleinheit ausgenommen)
- ✔ **04-0106-DE** Eigenständige, quadratische und flächenbündige Transponder-Leseinheit, die an eine Zentraleinheit angeschlossen wird (Light-Zentraleinheit ausgenommen)



Barrierefrei



Vandalismus-Schutz



Fernverwaltung in Echtzeit via Internet [www.intratone.info/de](http://www.intratone.info/de)

## Technische Eigenschaften

<b>Stromversorgung</b>
Leseinheit über die Zentraleinheit 12 bis 24 VDC
<b>Verkabelung</b>
Zentrale - Leseinheit 4 Drähte - Ø 0,8 - 200 m
<b>Abmessungen (B x H x T)</b>
<b>Runde Transponder-Leseinheit</b>
Leseinheit (ohne Verkleidung) 38 x 42 x 17,5 mm
Lesekopf (mit Deckel) 41 x 72 x 17,5 mm
Nur Lesekopf Ø 40 x 7 mm
<b>Quadratische und flächenbündige Transponder-Leseinheit</b>
Leseinheit (ohne Verkleidung) 62 x 62 x 23 mm
Lesekopf (mit Abdeckung) 64,5 x 64,5 x 23 mm
<b>Umgebung</b>
Betriebstemperatur: -20 °C bis +70 °C
Lagerungstemperatur: -20 °C bis +70 °C
IP-Schutzklasse der Gegensprechanlage: IP50
Lesekopf IP68

## Produktsortiment Transponder-Leseinheiten

Artikelnummern	Transponder-Leseinheit
04-0104	Eigenständige, runde Transponder-Leseinheit, die an eine Zentraleinheit angeschlossen wird (Light-Zentraleinheit ausgenommen)
04-0106-DE	Eigenständige, quadratische und flächenbündige Transponder-Leseinheit, die an eine Zentraleinheit angeschlossen wird (Light-Zentraleinheit ausgenommen)
 <b>Komplettpaket zur Fernverwaltung von einem Zugang in Echtzeit, ohne Abonnement</b>	Inkl. 1 GPRS-Modul und unbeschränkter Datenaktualisierung für 10 Jahre
06-0102-DE	All-Inclusive-Paket mit runder Transponder-Leseinheit ( <b>04-0104-DE</b> ) und einer Zentraleinheit für eine Tür ( <b>03-0102-DE</b> )
06-0131-DE	All-Inclusive-Paket mit quadratischer und flächenbündiger Transponder-Leseinheit ( <b>04-0106-DE</b> ) und einer Relais-Karte ( <b>12-0110-DE</b> )
	<b>Zubehör: Gehäuse für Aufputzmontage in Edelstahl-Ausführung</b>
12-0107	Für runde Transponder-Leseinheit
12-0132	Für quadratische und flächenbündige Transponder-Leseinheit
	<b>Zubehör: Gehäuse für Unterputz</b>
12-0101	Für runde Transponder-Leseinheit, Edelstahl-Ausführung
12-0121	Für runde Transponder-Leseinheit, Messing-Ausführung
	<b>Zubehör - Durchsichtige Scheibe für quadratische, flächenbündige Transponder-Leseinheit</b>
12-0129	Ohne Personalisierung
12-0139	Mit persönlichem Logo (Minimum 200 Stück)

Funktionalitäten	1 Tür (03-0102-DE)	2 Türen (03-0101-DE)
Kompatibel mit den Konkurrenz-Transpondern und allen MIFARE Transpondern	•	•
Zeitschaltung für freien Zugang	•	•
Ereignisprotokolle	•	•
Warnmeldungen	•	•
<b>Kapazitäten</b>		
Max. Anzahl der Transponder/Zugangspässe	1.000	7.000

## Vereinfachter Schaltplan

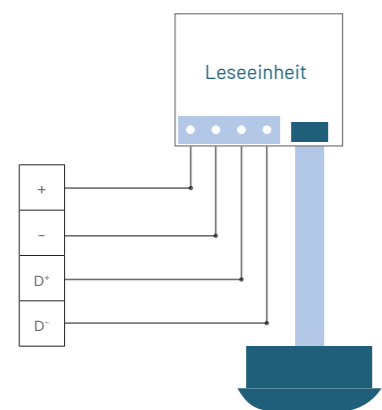

# Handsfree Transponder-Leseinheit

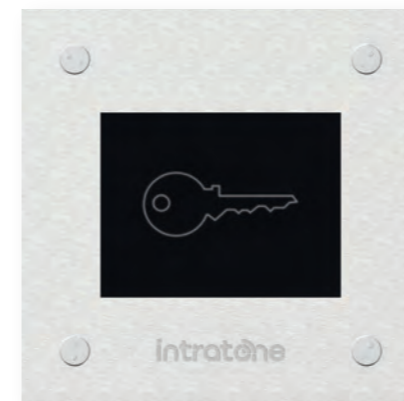

- ✔ Öffnen aus der Entfernung, ohne den Transponder auf die Leseinheit aufzulegen
- ✔ Kompatibel mit den Intratone-Zentraleinheiten
- ✔ **04-0108-DE** Einzelne Handsfree-Transponder-Leseinheit, zum Anschluss an eine Zentraleinheit (Light-Zentraleinheit ausgenommen)



Barrierefrei



Vandalismus-Schutz



Fernverwaltung in Echtzeit via Internet [www.intratone.info/de](http://www.intratone.info/de)

## Technische Eigenschaften

<b>Stromversorgung</b>
Leseinheit über die Zentraleinheit 12 bis 24 VDC
<b>Verkabelung</b>
Zentrale - Leseinheit 4 Drähte - Ø 8 mm - 200 m
<b>Abmessungen (B x H x T)</b>
<b>Runde Transponder-Leseinheit</b>
Leseinheit und Gehäuse: 130 x 130 x 40 mm
Gehäuse einzeln: 112,4 x 112,4 x 40 mm
<b>Umgebung</b>
Betriebstemperatur: -20 °C bis +70 °C
Lagerungstemperatur: -20 °C bis +70 °C
IP-Schutzklasse der Gegensprechanlage: IP50

## Produktsortiment Handsfree Transponder-Leseinheit

Artikelnummern	Handsfree Transponder-Leseinheit
04-0108-DE	Handsfree Transponder-Leseinheit zum Anschluss an eine Zentraleinheit, bündig
 <b>Komplettpaket zur Fernverwaltung von einem Zugang in Echtzeit, ohne Abonnement</b>	Inkl. 1 GPRS-Modul und unbeschränkter Datenaktualisierung für 10 Jahre
06-0180-DE	1 Handsfree Transponder-Leseinheit ( <b>04-0108-DE</b> ) + 1 Zentraleinheit für 1 Tür und/oder 100 Namen ( <b>03-0102-DE</b> ) + 1 Übertragungsmodul zur unbegrenzten Daten-Synchronisierung für 10 Jahre
	<b>Zubehör</b>
12-0158-DE	Gehäuse für die Handsfree Transponder-Leseinheit - Aufputz - Edelstahl

## Vereinfachter Schaltplan

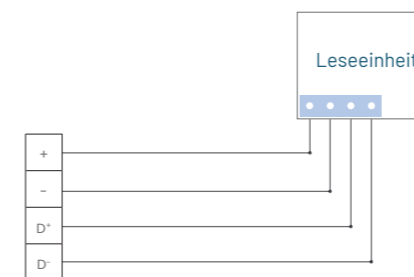

Funktionalitäten	1 Eingang (03-0102-DE)	2 Eingänge (03-0101-DE)
Kompatibel mit MIFARE-Transpondern und -Handsendern	•	•
Zeitschaltung für freien Zugang	•	•
Ereignisprotokolle	•	•
Warnmeldungen	•	•
<b>Kapazitäten</b>		
Max. Anzahl Transponder/Clémobil/Zugangspässe	1.000	7.000

## Code-Tastatur Echtzeit



- ✓ Steuerung einer Tür
- ✓ Passend zu Unterputz-Gegensprechanlagen
- ✓ Änderung der Codes / Transponder, ohne vor Ort sein zu müssen
- ✓ Code-Tastatur
- ✓ Zwölf hinterleuchtete Tasten mit Klingeltaste oder Transponder-Leseinheit



## Code-Tastatur mit Drucktasten und Handsfree Transponder-Leseinheit



### Unterputz

- ✓ Steuerung einer Tür
- ✓ Handsfree Transponder-Leseinheit
- ✓ Dasselbe Unterputz-Design wie bei der V4 Gegensprechanlage
- ✓ 04-0109-EU Code-Tastatur mit Drucktasten und Handsfree Transponder-Leseinheit
- ✓ Zwölf hinterleuchtete Code-Tasten, eine Drucktaste zur Türöffnung und eine Handsfree Transponder-Leseinheit

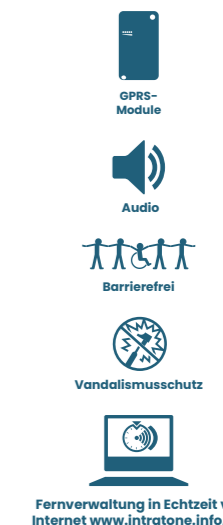

## Technische Eigenschaften

<b>Stromversorgung</b>
Code-Tastatur pro Zentrale 12 bis 24 VDC
<b>Verkabelung</b>
Zentrale – Code-Tastatur 4 Drähte (2 verdrehte Paare) - Ø 0,8 - 200 m
<b>Abmessungen (B x H x T)</b>
Code-Tastatur: 120 x 190 x 25 mm Unterputz-Gehäuse: 91 x 160 x 37 mm Lesekopf: Ø 40 x 7 mm
<b>Umgebung</b>
Betriebstemperatur: -20 °C bis +70 °C Lagerungstemperatur: -20 °C bis +70 °C IP-Schutzklasse der Gegensprechanlage: IP55

## Produktsortiment Code-Tastaturen

Artikelnummern	Mit Lese-/Schreibeinrichtung (RW)
04-0101-DE	Mit Klingeltaste, Edelstahl-Ausführung
04-0102-DE	Mit Klingeltaste, Messing-Ausführung
04-0103-DE	Mit Transponder-Leseinheit, Edelstahl-Ausführung
<b>Komplettpaket zur Fernverwaltung von einem Zugang in Echtzeit, ohne Abonnement</b> Inklusive 1 GPRS-Modul und unbegrenzte Datenaktualisierung für die Dauer von 10 Jahren	
06-0103-DE	INTRABOX DATA ECO Code-Tastatur: 1 Code-Tastatur mit Klingeltaste (04-0101-DE) + 1 Relais-Karte (12-0110-DE)
06-0104-DE	INTRABOX DATA ECO Code-Tastatur/Transponder-Leseinheit: 1 Code-Tastatur mit 12 hinterleuchteten Tasten und Transponder-Leseinheit (04-0103-DE) + 1 Zentraleinheit (03-0103-DE)
<b>Zubehör: Gehäuse für Aufputzmontage in Edelstahl-Ausführung</b>	
12-0103	Für Code-Tastatur (04-0101-DE)

## Vereinfachter Schaltplan

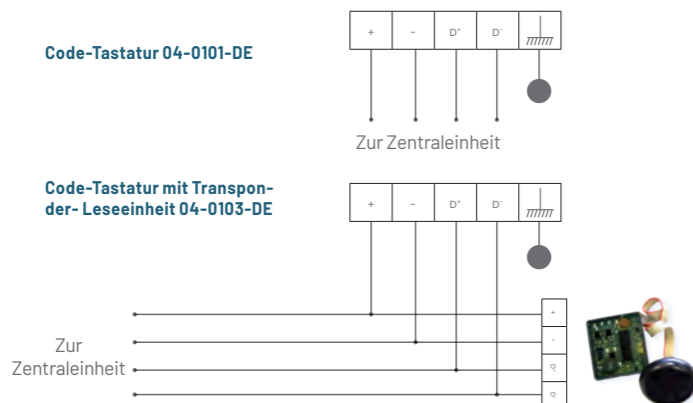

Verwaltungsart	
Echtzeit (mit GSM-Modul)	•
<b>Verwaltung</b>	
Verwaltung von einer Tür (mit Zentraleinheit 03-0102-DE)	•
<b>Funktionalitäten (entsprechend der Zentraleinheit)</b>	
Zeitschaltung für freien Zugang	•
Ereignisprotokolle	•
Generalschlüssel	•
Warnmeldungen	•
Codes	40
<b>Code-Tastatur mit Transponder-Leseinheit (04-0103-DE)</b>	
Max. Anzahl der Transponder (entsprechend der Zentraleinheit)	1.000/7.000

## Technische Eigenschaften

<b>Stromversorgung</b>	
Code-Tastatur durch Zentraleinheit: 12 bis 24 VDC	
<b>Verkabelung</b>	
Zentraleinheit Code-Tastatur 4 Drähte (2 verdrehte Paare) - Ø 0,8 - 100 m max.	
<b>Abmessungen (B x H x T)</b>	
Code-Tastatur: 120 x 250 x 2,5 mm Gehäuse: 101 x 220 x 37 mm	
<b>Umgebung</b>	
Betriebstemperatur: -20 °C bis +60 °C IP-Code-Tastatur: IP55	
Echtzeit (mit GSM-Modul)	•
<b>Steuerung</b>	
Steuerung einer Tür	Mit kleiner Zentraleinheit 03-0102-DE
<b>Funktionalitäten</b>	
Zeitschaltung für freien Zugang	•
Ereignisprotokolle	•
Clé-Pass	•
Clémobil	•
Technische Warnmeldung	•
Codes	40
<b>Transponder-Leseinheit</b>	
Maximalanzahl von verwalteten Transponder / Clémobil (je nach Zentraleinheit)	1000/7000
Kompatibel mit Handsfree Transponder	•



# Code-Tastatur Haussmann Echtzeit



- Steuerung von bis zu zwei Türen eines Wohnhauses
- Sehr kostengünstige und leicht zu installierende Lösung
- Änderung der Codes/Transponder, ohne vor Ort sein zu müssen
- Zwölf hinterleuchtete Code-Tasten und eine Klingeltaste - zwei Relais mit oder ohne Light-Zentraleinheit und Transponder-Leseeinheit
- Montage im Innen- oder Außenbereich



## Die Pluspunkte des Produkts

Im Lieferumfang ist ein universelles Montageset für den Austausch einer alten Code-Tastatur enthalten. Umweltbewusste Code-Tastatur, um den Stromverbrauch zu reduzieren.

## Vereinfachter Schaltplan



Ausschließlich mit Echtzeit-Verbindung

Verwaltungsart	
Echtzeit (mit GPRS-Modul + Zentraleinheit)	•
Lesen/Schreiben	•
Verwaltung (entsprechend der Zentrale)	
Anzahl der Tastencodes	Entsprechend d. Zentraleinheit
Max. Anzahl der Transponder	Entsprechend d. Zentraleinheit
Funktionalitäten	
LED Zugang verweigert	Rot
LED Zugang genehmigt	Grün
CRT-Relais	2
Verzögerung Relais	0,2 bis 99 s
Klingeltaste Eingänge	2
Taste für temporären Zugang	1
Code	40

## Technische Eigenschaften

<b>Stromversorgung</b>
Zentraleinheit: 12 bis 24 V AC/ 1 A
<b>Verkabelung</b>
Zentrale - Tastatur 4 Drähte (2 verdrehte Paare) Ø 0,8 - 100 m
Zentrale - Modul 4 Drähte (2 verdrehte Paare) Ø 0,8 - 100 m
<b>Abmessungen (B x H x T)</b>
Frontseite: 120 x 270 x 24 mm
<b>Umgebung</b>
Betriebstemperatur: -20 °C bis +60 °C IP-Code: IP65

## Produktsortiment der Haussmann-Serie

Artikelnummern	Echtzeit-Verwaltung
10-0101-DE	Aufputz - Ausführung silberfarben
10-0102-DE	Aufputz - Ausführung goldfarben
10-0103-DE	Unterputz - Ausführung silberfarben
10-0104-DE	Unterputz - Ausführung goldfarben
	<b>All-Inclusive-Paket Haussmann Code-Tastatur mit einer Leseeinheit (04-0104-FR) und einer Zentraleinheit für eine Tür (03-0102-FR)</b> + 1 GPRS-Modul und unbegrenzte Updates für 10 Jahre inklusive
06-0108-DE	Unterputz - Ausführung silberfarben
06-0109-DE	Unterputz - Ausführung goldfarben
06-0110-DE	Aufputz - Ausführung silberfarben
06-0111-DE	Aufputz - Ausführung goldfarben

# Funkempfänger Echtzeit



- Steuerung des Tores einer Garage, eines Parkplatzes oder einer Schranke
- Anlegen, Ändern oder Löschen der Daten, ohne sich vor Ort aufhalten zu müssen oder einen Handsender betätigen zu müssen
- 07-0106-DE Funkempfänger ECO mit integrierter Antenne
- Wasserdichter Funkempfänger mit zwei Relais zur Außenmontage
- Echtzeit-Verwaltung oder Lese-/Schreibenrichtung

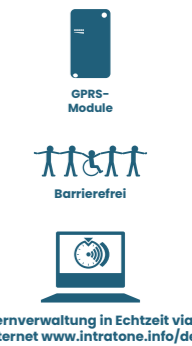

Verwaltungsart	
Echtzeit	•
868-MHz-Antenne	•
Installation/Montage	
Montage in einem wasserdichten Gehäuse	

## Vereinfachter Schaltplan

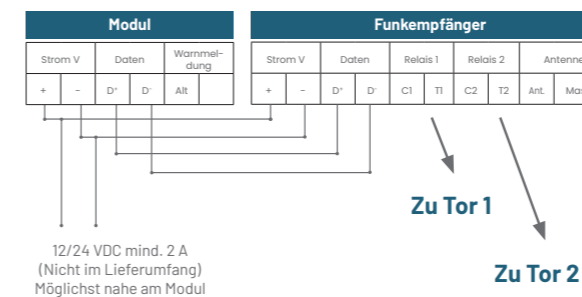

12/24 VDC mind. 2 A (Nicht im Lieferumfang) Möglichst nahe am Modul

## Produktsortiment Funkempfänger

Artikelnummern	Echtzeit-Verwaltung
07-0101-DE	Mit externer Antenne (eine 2. kann hinzugefügt werden). Am Sicherungskasten anschließen.
07-0106-DE	Mit integrierter Antenne, 2 Relais, wasserdicht für eine Außenmontage. Echtzeit-Verwaltung oder Lese-/Schreibenrichtung.
<b>INTRA BOX DATA ECO</b>	<b>Komplettpakete, um einen Zugang in Echtzeit und aus der Ferne zu verwalten, ohne vertragliche Bindung:</b> mit einem GPRS-Modul und unbegrenzter Datenaktualisierung für eine Dauer von 10 Jahren
06-0101-DE	Wasserdichter Funkempfänger (07-0106-DE)
	<b>Zubehör</b>
12-0112-DE	Codierte Funkantenne (aktiv) (für 07-0101-FR & 07-0103-DE)
12-0113-DE	Externe Funkantenne (aktiv) (für 07-0106-FR & 06-0130-DE) 5er-Packung

Funktionalitäten	
Max. Anzahl verwalteter Zugänge	2
Funktion Dip-Schalter	•
Zeitschaltung für freien Zugang	•
Ereignisprotokolle	•
Wechselcode**	•
Generalschlüssel	•
Warnmeldungen	•
Antenne kann extern montiert werden	Optional

<b>Stromversorgung</b>
Empfänger Stromversorgung durch die Zentrale oder das Versorgungsmodul 12/24 V AC/DC 1 A
<b>Verkabelung</b>
Zentrale-Empfänger: 4 Drähte - Ø 8 mm <sup>2</sup> - Maximale Entfernung: 200 m
<b>Abmessungen (B x H x T)</b>
Empfänger mit geschlossenem Gehäuse: 90 x 129 x 37 mm
<b>Umgebung</b>
Betriebstemperatur: -20 °C bis +70 °C
Lagerungstemperatur: -20 °C bis +70 °C
IP-Code: IP67

## Spezieller Funkempfänger für Einzelplätze



- ✓ 07-0105-DE Spezieller Funkempfänger für Einzelparkplätze
- ✓ Funkempfänger mit integrierter Antenne und einem Relais
- ✓ Montage im Innenbereich zur selbstständigen Einrichtung



### Technische Eigenschaften

<b>Stromversorgung</b>	
12/24 V AC/DC	
<b>Verkabelung</b>	
58 x 74 x 18 mm	
<b>Umgebung</b>	
Betriebstemperatur: -20 °C bis +70 °C	
Lagerungstemperatur: -20 °C bis +70 °C	
IP-Code: IP20	
<b>Verwaltungsart</b>	
Selbständige Einrichtung	•
868-MHz-Antenne	•
<b>Installation/Montage</b>	
Montage im Innenbereich	•
<b>Funktionalitäten</b>	
Max. Anzahl verwalteter Zugänge	1
Funktion Dip-Schalter	Nein
Max. Anzahl der Handsendertasten	10
Wechselcode*	•

\* Durch die Funktion Rolling Code wird unerlaubtes Eindringen durch Kopie und Reproduktion der elektronischen Unterschrift der Funkfrequenz-Fernbedienung verhindert.

## INTRABOX - Pakete DATA & ECO

### Unser Komplettpaket besteht aus:

- ✓ Einem geeigneten System
- ✓ Einem Full-Service entsprechend der Zugangsart
- ✓ Ohne vertragliche Bindung, ohne Abonnement
- ✓ Immer mit Fern- und Echtzeit-Verwaltung via Internet

### So funktioniert es:



### Profitieren Sie von:

- ✓ Zuverlässigen technischen Warnmeldungen
- ✓ Störungsmeldungen (Lüftung, Pumpe, geöffnete Tür, etc.)
- ✓ Ereignisprotokollen
- ✓ Warnmeldungen speziell für Serviceanbieter, um die Einsätze Ihrer Lieferanten verfolgen zu können
- ✓ Einer Jahreszeitschaltuhr



## Integrierter HF-Empfänger



1 GPRS-Datenmodul mit integriertem Funkempfänger

- Um den Zugang zu einem Parkplatz aus der Ferne und in Echtzeit steuern zu können
- Anlegen, Ändern oder Löschen eines Handsenders, ohne diesen vor Ort haben zu müssen
- Kein Programmiergerät erforderlich
- 06-0129-EU** All-Inclusive-Paket INTRABOX DATA HF Mini (ohne vertragliche Bindung, ohne Abonnement) und mit einem GPRS-Übertragungsmodul, integriertem Funkempfänger sowie unbegrenzter Datenaktualisierung für einen Zeitraum von 10 Jahren



## Integrierter HF-Empfänger mit Code-Tastatur



1 GPRS-Datenmodul mit integriertem Funkempfänger

1 Code-Tastatur

- Um den Zugang zu einem Parkplatz aus der Ferne und in Echtzeit steuern zu können
- Zum Anlegen, Ändern oder Löschen eines Handsenders, ohne diesen vor Ort haben zu müssen
- Kein Programmiergerät erforderlich
- 06-0130-DE** All-Inclusive-Paket
- INTRABOX DATA Mini mit Code-Tastatur (ohne vertragliche Bindung, ohne Abonnement), enthält eine Mini-Tastatur mit Code-Tastatur und ein GPRS-ECO-Übertragungsmodul sowie unbegrenzte Datenübertragung für einen Zeitraum von 10 Jahren

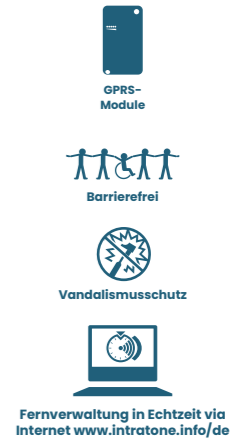

**10 JAHRE SERVICE-PAKET**  
SYNCHRONISATION UNBEGRENZT

### Vereinfachter Schaltplan

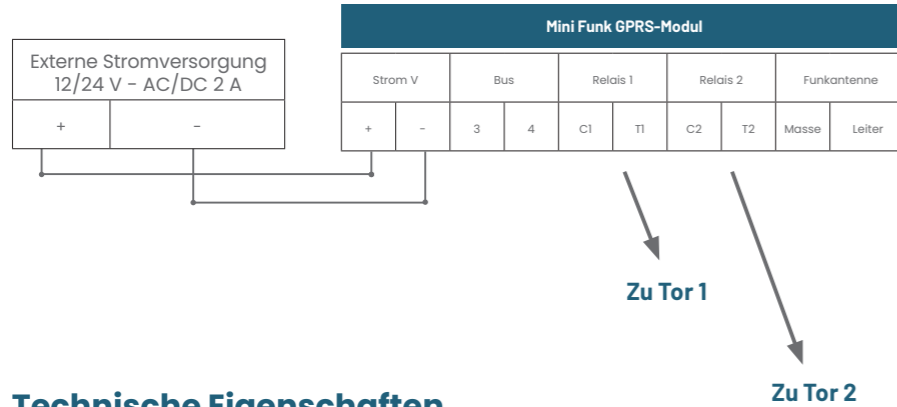

### Technische Eigenschaften

Stromversorgung	12/24 VDC mind. 1 A
Verkabelung	GPRS-Modul 4 Drähte (2 verdrehte Paare) - Ø 0,8 Maximale Entfernung: 200 m
Abmessungen (B x H x T)	GPRS-Modul 162 x 96 x 53 mm

Kapazitäten	
Max. Anzahl verwalteter Zugänge	2
Zeitabschnitte für freien Zugang	•
Jahreszeitschaltuhr	•
Permanenter Wechselcode	•
Max. Anzahl der Handsender	10.000

### Technische Eigenschaften

Stromversorgung	12/24 VDC mind. 1 A
Abmessungen (B x H x T)	GPRS-Modul: 162 x 96 x 53 mm Tastatur: 85 x 137 x 16 mm
Verkabelung	GPRS-Modul - Code-Tastatur 4 Drähte (2 verdrehte Paare) - Ø 0,8 - Maximale Entfernung: 200 m
Umgebung	Betriebstemperatur: -20 °C bis +70 °C Lagerungstemperatur: -30 °C bis +80 °C IP-Schutzklasse Code-Tastatur und GPRS-Modul: IP55

### Vereinfachter Schaltplan

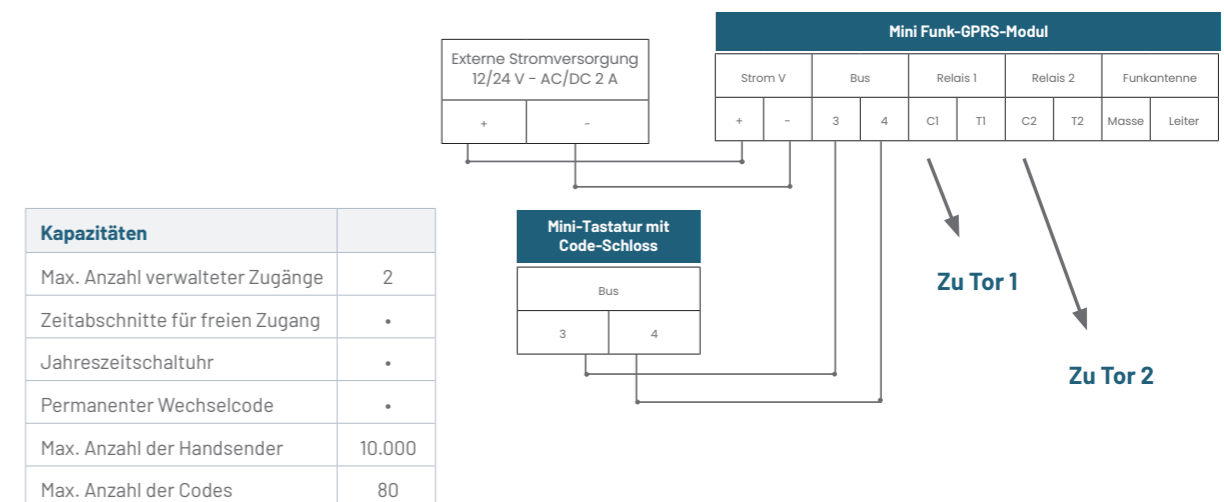

Kapazitäten	
Max. Anzahl verwalteter Zugänge	2
Zeitabschnitte für freien Zugang	•
Jahreszeitschaltuhr	•
Permanenter Wechselcode	•
Max. Anzahl der Handsender	10.000
Max. Anzahl der Codes	80

## Funkempfänger 868 MHz

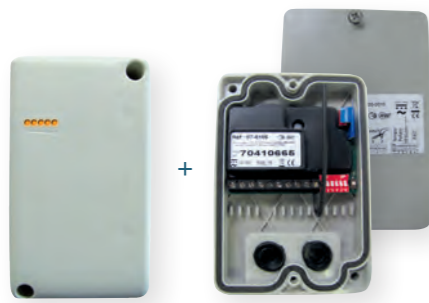

1 GPRS-Modul

1 Funkempfänger  
wasserdicht,  
integrierte Antenne,  
2 Relais

- ✓ Zur Steuerung des Zugangs eines Parkplatzes
- ✓ Zum Anlegen, Ändern oder Löschen eines Handsenders, ohne diesen vor Ort haben zu müssen
- ✓ Kein Programmiergerät erforderlich
- ✓ **06-0101-DE** All-Inclusive-Paket
- ✓ INTRABOX DATA ECO (ohne vertragliche Bindung, ohne Abonnement), mit wasserdichtem Funkempfänger (07-0106) sowie einem GPRS-Modul und unbegrenzten Datenaktualisierungen über einen Zeitraum von 10 Jahren
- ✓ Verwaltung in Echtzeit



### Technische Eigenschaften

Stromversorgung	Verkabelung	Abmessungen (B x H x T)	Umgebung
12/24 VDC – mind. 1 A	<b>Empfänger - GPRS-Modul</b> 4 Drähte (2 verdrehte Paare) Ø 0,8 Maximale Entfernung: 100 m	<b>Empfänger:</b> 90 x 129 x 37 mm <b>GPRS-Modul:</b> 162 x 96 x 53 mm	<b>Betriebstemperatur Empfänger:</b> -20 °C bis +70 °C <b>Lagerungstemperatur Empfänger:</b> -30 °C bis +80 °C <b>IP-Schutzklasse Funkempfänger:</b> IP67

### Vereinfachter Verdrahtungsplan

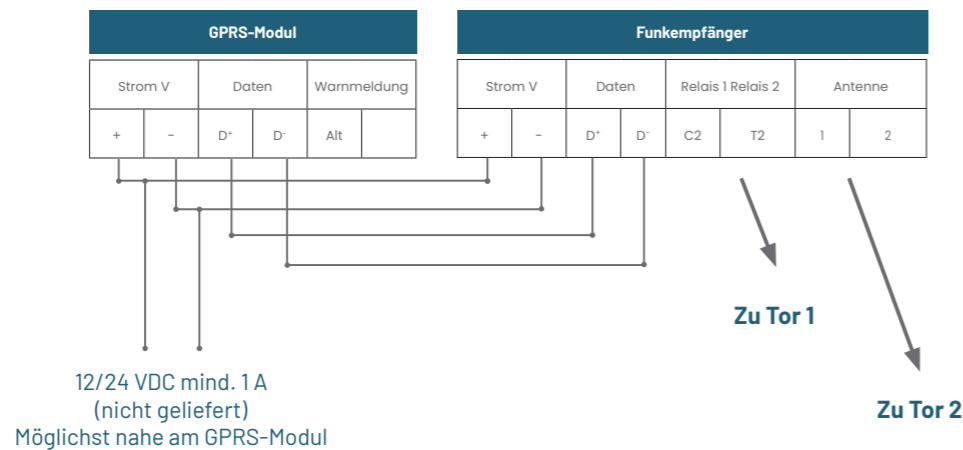

Kapazitäten	
Max. Anzahl verwalteter Zugänge	2
Zeitschaltung für freien Zugang	•
Ereignisprotokolle	•
Funktion Dip-Schalter	•
Rolling Code	•
Technische Warnmeldung: (E-Mail)	•
Max. Anzahl der Handsender	10.000

Installation	
Montage im Außenbereich (dank des wasserdichten Gehäuses)	•

**ACHTUNG**, es kann keine 2. Antenne installiert werden.

## Code-Tastatur mit Drucktaste oder Transponder-Leseinheit



- ✓ Zur Steuerung einer isolierten Tür
- ✓ Zum Anlegen, Ändern oder Löschen der Codes oder Transponder per Fernsteuerung
- ✓ Kein Programmiergerät erforderlich
- ✓ All-Inclusive-Paket INTRABOX DATA ECO mit Code-Tastatur (ohne vertragliche Bindung, ohne Abonnement) in einer Edelstahl-Ausführung mit Code-Tastatur und Drucktaste\* (**04-0101-DE**), einer Relais-Karte (**12-0110-DE**) sowie einem GPRS-Modul inklusive 10-jähriger unbegrenzter Datenaktualisierung



**10 JAHRE**  
SERVICE-PAKET  
SYNCHRONISATION UNBEGRENZT

### Technische Eigenschaften

Stromversorgung	Verkabelung	Abmessungen (B x H x T)	Umgebung
12/24 VDC – mind. 2 A	<b>Zentrale - Tastatur</b> 4 Drähte (2 verdrehte Paare) Ø 0,8 - Maximale Entfernung: 200 m <b>Zentrale - GPRS-Modul</b> 4 Drähte (2 verdrehte Paare) Ø 0,8 - Maximale Entfernung: 200 m	<b>Tastatur:</b> 120 x 190 x 25 mm <b>Zentrale oder Relais-Karte:</b> 74 x 59 x 18 mm <b>GPRS-Modul:</b> 162 x 96 x 53 mm	<b>Betriebstemperatur Leseinheit:</b> -20 °C bis +70 °C <b>Lagerungstemperatur Leseinheit:</b> -20 °C bis +70 °C <b>IP-Code Leseinheit:</b> IP50

### Vereinfachter Verdrahtungsplan

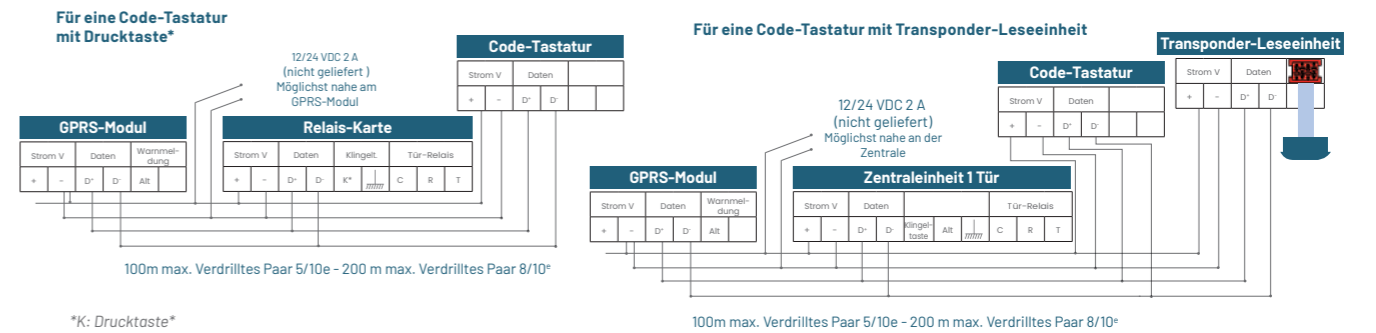

### Produktsortiment der Code-Tastatur

Artikelnummern	INTRABOX Transponder-Leseinheit 1 runde oder quadratische flächenbündige Transponder-Leseinheit
06-0103-DE	INTRABOX DATA ECO Code-Tastatur: 1 Code-Tastatur und Drucktaste* ( <b>04-0101-DE</b> ) + 1 Relais-Karte ( <b>12-0110-DE</b> ) + 1 GPRS-Modul mit unbegrenzter Datenaktualisierung für einen Zeitraum von 10 Jahren
06-0104-DE	INTRABOX DATA ECO Code-Tastatur/Transponder-Leseinheit: 1 Code-Tastatur mit 12 hinterleuchteten Tasten und Transponder-Leseinheit ( <b>04-0103-DE</b> ) + 1 Zentraleinheit ( <b>03-0103-DE</b> ) + 1 GPRS-Modul mit unbegrenzter Datenaktualisierung für einen Zeitraum von 10 Jahren

\*Optional: Drucktaste zur freien anderwertigen Verwendung

Kapazitäten	Code-Tastatur + Transponder-Leseinheit	Code-Tastatur
Max. Anzahl verwalteter Zugänge	1	1
Zeitschaltung für freien Zugang	•	•
Ereignisprotokolle	•	•
Kompatibel mit Transpondern und Handsendern, die mit MIFARE-Technologie ausgestattet sind	•	Nein
Technische Warnmeldung per E-Mail	•	•
Anzahl der Tastencodes	40	80
Max. Anzahl der Transponder / Zugangspässe	3.000	10.000



## Code-Tastatur Haussmann



- ✓ Zur Steuerung der Tür eines Wohnhauses
- ✓ Zum Anlegen, Ändern oder Löschen von Codes und Transpondern per Fernsteuerung
- ✓ Kein Programmiergerät erforderlich
- ✓ Ohne vertragliche Bindung, ohne Abonnement
- ✓ Enthält eine Haussmann Code-Tastatur mit Transponder-Leseeinheit, ein Zentraleinheit für eine Tür (03-0102-FR) und einem GPRS-Modul mit unbegrenzter Datenaktualisierung und SMS für einen Zeitraum von 10 Jahren



### Technische Eigenschaften

Stromversorgung	Verkabelung	Abmessungen (B x H x T)	Umgebung
12/24 VDC - mind. 2 A	<b>Tastatur - GPRS-Modul</b> 4 Drähte (2 verdrehte Paare) Ø 0,8 Max. Entfernung: 200 m	<b>Tastatur:</b> 120 x 270 x 24 mm <b>Zentrale:</b> 74 x 59 x 18 mm <b>GPRS-Modul:</b> 162 x 96 x 53 mm	<b>Betriebstemperatur Tastatur:</b> -20 °C bis +70 °C <b>Lagerungstemperatur Tastatur:</b> -30 °C bis +80 °C <b>IP-Code-Tastatur:</b> IP65

### Produktsortiment der Code-Tastatur Haussmann

Artikelnummern	
06-0108-DE	<b>INTRABOX DATA ECO Haussmann - Unterputz - Silberfarben:</b> 1 Haussmann Code-Tastatur mit Leseeinheit (04-0104-DE) + Zentraleinheit für 1 Tür (03-0102-DE) + 1 GPRS-Modul mit Datenaktualisierung für einen Zeitraum von 10 Jahren
06-0109-DE	<b>INTRABOX DATA ECO Haussmann - Unterputz - Goldfarben:</b> 1 Haussmann Code-Tastatur mit Leseeinheit (04-0104-DE) + Zentraleinheit für 1 Tür (03-0102-DE) + 1 GPRS-Modul mit Datenaktualisierung für einen Zeitraum von 10 Jahren
06-0110-DE	<b>INTRABOX DATA ECO Haussmann - Aufputz - Silberfarben:</b> 1 Haussmann Code-Tastatur mit Leseeinheit (04-0104-DE) + Zentraleinheit für 1 Tür (03-0102-DE) + 1 GPRS-Modul mit Datenaktualisierung für einen Zeitraum von 10 Jahren
06-0111-DE	<b>INTRABOX DATA ECO Haussmann - Aufputz - Goldfarben:</b> 1 Haussmann Code-Tastatur mit Leseeinheit (04-0104-DE) + Zentraleinheit für 1 Tür (03-0102-DE) + 1 GPRS-Modul mit Datenaktualisierung für einen Zeitraum von 10 Jahren

Kapazitäten	
Max. Anzahl verwalteter Zugänge	1
Anzahl der Tastencodes	40
Zeitschaltung für freien Zugang	•
Ereignisprotokolle	•
Kompatibel mit Transpondern und Handsendern, die mit MIFARE-Technologie ausgestattet sind	•
Technische Warnmeldung per E-Mail	•
Max. Anzahl der Transponder/Handy-Öffnungsfunktionen/Zugangspässe	3.000

Funktionalitäten	
LED: Zugang verweigert	•
LED: Zugang genehmigt	•
CRT-Relais	•
Verzögerung Relais	•
Klingeltaste Eingänge	•
Taste für temporären Zugang	•

## Zwei Transponder-Leseeinheiten rund oder zwei Handsfree Transponder-Leseeinheiten

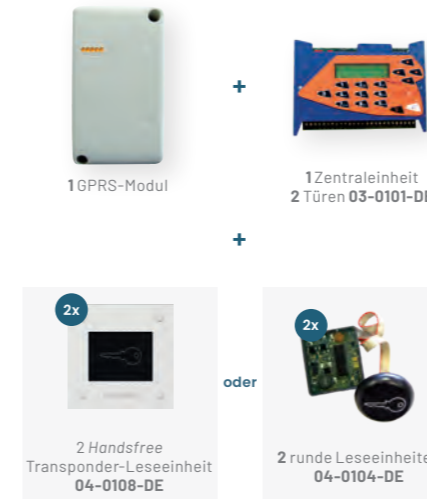

- ✓ Zum Anlegen, Ändern oder Löschen eines Transponders, ohne diesen vor Ort haben zu müssen
- ✓ Kein Programmiergerät erforderlich
- ✓ Ohne vertragliche Bindung, ohne Abonnement
- ✓ Bestehend aus zwei Transponder-Leseeinheiten, einer Zentraleinheit für zwei Türen und einem GPRS-Modul, sowie einer unbegrenzten Datenaktualisierung für einen Zeitraum von 10 Jahren



Kapazitäten	
Zeitschaltung für freien Zugang	•
Ereignisprotokolle	•
Kompatibel mit Transpondern und Handsendern, die mit MIFARE-Technologie ausgestattet sind	•
Max. Anzahl der Transponder/Zugangspässe	7.000
Technische Warnmeldung per E-Mail	•

### Technische Eigenschaften

Stromversorgung	Verkabelung	Abmessungen (B x H x T)	Umgebung
24 VDC	<b>Zentrale - Leseeinheit</b> 4 Drähte (2 verdrehte Paare) Ø 0,8 - Max. Entfernung: 100 m <b>Zentrale - GPRS-Modul</b> 6 Drähte (3 verdrehte Paare) Ø 0,8 - Max. Entfernung: 100 m	<b>Leseeinheit:</b> 32 x 42 x 18 mm <b>Zentrale:</b> 155 x 110 x 55 mm <b>GPRS-Modul:</b> 162 x 96 x 53 mm	<b>Betriebstemperatur Leseeinheit:</b> -20 °C bis +70 °C <b>Lagerungstemperatur Leseeinheit:</b> -20 °C bis +70 °C <b>IP-Schutzklasse Leseeinheit:</b> IP50

### Vereinfachter Verdrahtungsplan

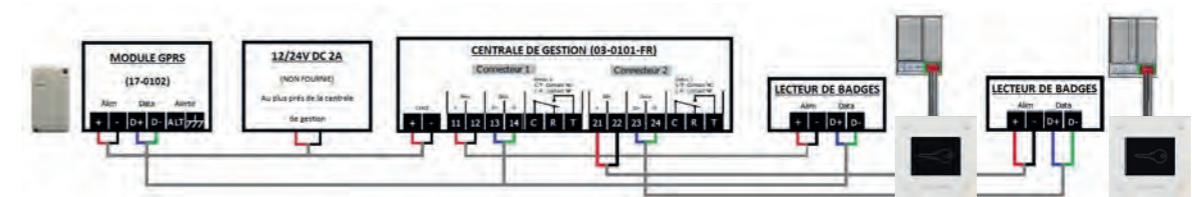

### Produktsortiment der Transponder-Leseeinheiten

Artikelnummern	INTRABOX Transponder-Leseeinheit
06-0145-DE	<b>INTRABOX DATA ECO 2 Transponder-Leseeinheiten MIFARE:</b> 2 Transponder-Leseeinheiten (04-0104-DE) + 1 Zentraleinheit für 2 Türen (03-0101-DE) 1 Funkempfänger + 1 GPRS-Modul mit 10-jähriger Datenaktualisierung
06-0206-DE	<b>INTRABOX DATA ECO 2 Handsfree Transponder-Leseeinheiten:</b> 2 Handsfree Transponder-Leseeinheiten (04-0108-DE) + 1 Zentraleinheit für 2 Türen (03-0101-DE) 1 Funkempfänger + 1 GPRS-Modul mit 10-jähriger Datenaktualisierung

# Transponder-Leseinheit rund, flächenbündig quadratisch oder *Handsfree*

**10 JAHRE**  
SERVICE-PAKET  
SYNCHRONISATION UNBEGRENZT



- ✓ Zur Steuerung einer einzelnen Tür
- ✓ Zum Anlegen, Ändern oder Löschen eines Transponders ohne diesen vor Ort haben zu müssen
- ✓ Kein Programmiergerät erforderlich
- ✓ All-Inclusive-Paket INTRABOX mit DATA ECO Transponder-Leseinheit (ohne vertragliche Bindung, ohne Abonnement)
- ✓ Enthält eine Transponder-Leseinheit
- ✓ Relais-Karte und ein GPRS-Modul sowie unbegrenzte Datenübertragung für eine Dauer von 10 Jahren



Kapazitäten	
Zeitschaltung für freien Zugang	•
Ereignisprotokolle	•
Kompatibel mit Transpondern und Handsendern, die mit MIFARE-Technologie ausgestattet sind	•

Kapazitäten	
Max. Anzahl der Transponder/Zugangspässe	10.000
Technische Warnmeldung per E-Mail	•

## Technische Eigenschaften

Stromversorgung	Verkabelung	Abmessungen (B x H x T)	Umgebung
24 VDC – mind. 2 A	<b>Relais-Karte – Leseinheit</b> 4 Drähte (2 verdrehte Paare) Ø 0,8 – Maximale Entfernung: 200 m  <b>Relais-Karte – GPRS-Modul</b> 4 Drähte (2 verdrehte Paare) Ø 0,8 – Maximale Entfernung: 200 m	<b>Leseinheit:</b> 32 x 42 x 18 mm  <b>Relais-Karte:</b> 135 x 45 x 20 mm  <b>GPRS-Modul:</b> 162 x 96 x 53 mm	<b>Betriebstemperatur Leseinheit:</b> -20 °C bis +70 °C  <b>Lagerungstemperatur Leseinheit:</b> -20° C bis +70° C  <b>IP-Schutzklasse Leseinheit:</b> IP50

## Vereinfachter Verdrahtungsplan

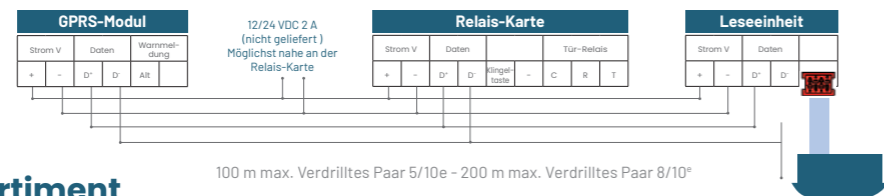

## Produktsortiment

Artikelnummern	INTRABOX mit einer runden oder quadratischen flächenbündigen Transponder-Leseinheit
06-0131-DE	INTRABOX DATA ECO Transponder-Leseinheit MIFARE: 1 quadratische flächenbündige Transponder-Leseinheit (04-0106-DE) + 1 Relais-Karte + 1 GPRS-Modul mit unbegrenzter Datenaktualisierung für einen Zeitraum von 10 Jahren
06-0132-DE	INTRABOX DATA ECO Transponder-Leseinheit MIFARE: 1 runde Transponder-Leseinheit (04-0104-DE) + 1 Relais-Karte + 1 GPRS-Modul mit unbegrenzter Datenaktualisierung für einen Zeitraum von 10 Jahren
06-0203-EU	INTRABOX DATA ECO <i>Handsfree</i> : Handsfree Transponder-Leseinheit (04-0108-DE) + 1 Relais-Karte (12-0110) + 1 GPRS-Modul mit unbegrenzter Datenaktualisierung für einen Zeitraum von 10 Jahren

# Gegensprechanlage mit einer Ruftaste und Schlüsseltresor



- ✓ Öffnung des Schlüsseltresors und Schlüsselverwaltung per Fernsteuerung
- ✓ Identifizierung der Schlüsselbunde über einen elektronischen MIFARE Schlüsselbund
- ✓ **06-0126-DE** All-Inclusive-Paket INTRABOX DATA ECO mit Schlüsseltresor (ohne vertragliche Bindung, ohne Abonnement), bestehend aus: einer Gegensprechanlage mit einer Ruftaste, einem integrierten Schlüsseltresor, einem 4G-Modul sowie unbegrenzter Datenaktualisierung für einen Zeitraum von 15 Jahren



Fernverwaltung in Echtzeit via Internet [www.organigramme.info](http://www.organigramme.info)

**15 JAHRE**  
SERVICE-PAKET  
SYNCHRONISATION UNBEGRENZT

## Technische Eigenschaften

Stromversorgung	Verkabelung	Abmessungen (B x H x T)	Umgebung
12/24 VDC 2 A	<b>Zu 4G-Modul</b> 4 Drähte (2 verdrehte Paare) Ø 0,8 – Maximale Entfernung: 200 m	<b>Gegensprechanlage:</b> 180 x 386 x 48 mm  <b>4G-Modul:</b> 183 x 90 x 72,5 mm	<b>Betriebstemperatur der Gegensprechanlage:</b> -20 °C bis +60 °C  <b>Lagerungstemperatur Gegensprechanlage:</b> -20 °C bis +70 °C  <b>IP-Schutzklasse Gegensprechanlage:</b> IP55

## Vereinfachter Verdrahtungsplan

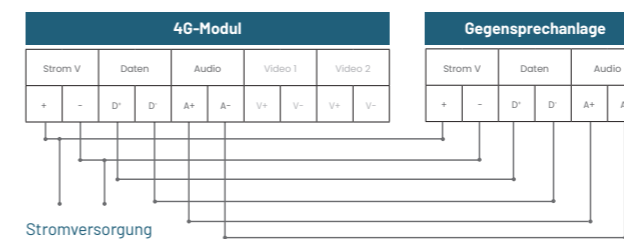

Kapazitäten	
Kompatibel mit Transpondern und Handsendern, die mit MIFARE-Technologie ausgestattet sind	•
Max. Anzahl der Transponder, Zugangspässe und Handsender	500
Anzahl der möglicher Zeitschaltungen	7
Ereignisprotokolle	•
Öffnung einer Tür (+ 1 Relais-Karte 12-0110-DE)	•
Öffnungsarten/Schlüsseltresor-Funktionen	
Bei einem Anruf, durch Code-Eingabe am Telefon	•
Vor Ort, mit einem autorisierten Transponder oder einem elektronischen Schlüsselbund, wenn dieser im Schlüsseltresor angemeldet ist	•
Nachverfolgbarkeit	
Akustisches Signal bei zu langer Öffnung	•
Technische Warnmeldung: Einbruch	•
Technische Warnmeldung: Schlüsselbund X entnommen	•
Technische Warnmeldung: Schlüsselbund X zurückgehängt	•
Ereignisprotokoll auf der Verwaltungswebseite	•
Verwaltung mechanischer Schlüssel sowie elektronischer Schlüssel ( <a href="http://www.organigramme.info">www.organigramme.info</a> )	•



## Vernetzter Schlüsseltresor

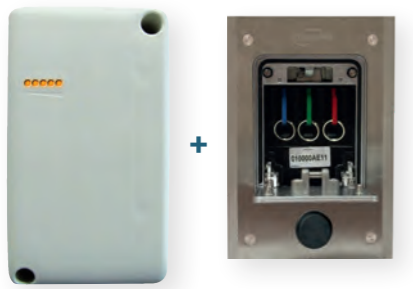

1 GPRS-Modul

1 Schlüsseltresor mit Transponder-Leseinheit

- ✔ Wissen, wer die Schlüssel eines Technikraums entnimmt
- ✔ Öffnung mit einem autorisierten Transponder
- ✔ **06-0106-DE All-Inclusive-Paket** INTRABOX DATA ECO mit vernetztem Schlüsseltresor (ohne vertragliche Bindung, ohne Abonnement), bestehend aus: einem vernetzten Schlüsseltresor und einem GPRS-Modul sowie unbegrenzter Datenaktualisierung für einen Zeitraum von 10 Jahren



Vandalismusschutz



GPRS-Module



Fernverwaltung in Echtzeit via Internet [www.organigramme.info](http://www.organigramme.info)

**10 JAHRE**  
SERVICE-PAKET  
SYNCHRONISATION UNBEGRENZT

### Technische Eigenschaften

Stromversorgung	Verkabelung	Abmessungen (B x H x T)	Umgebung
<b>Schlüsseltresor</b> 12/24 VDC mind. 2 A	<b>Schlüsseltresor - GPRS-Modul der Zentraleinheit</b> 2 Drähte (1 verdrehtes Paar) Ø 0,8 - Maximale Entfernung: 200 m	<b>Schlüsseltresor:</b> 150 x 220 x 48 mm  <b>GPRS-Modul:</b> 162 x 96 x 53 mm	<b>Betriebstemperatur Schlüsseltresor:</b> -20 °C bis +70 °C  <b>Lagerungstemperatur Schlüsseltresor:</b> -20 °C bis +70 °C  <b>IP-Code Schlüsseltresor:</b> IP55

### Vereinfachter Verdrahtungsplan

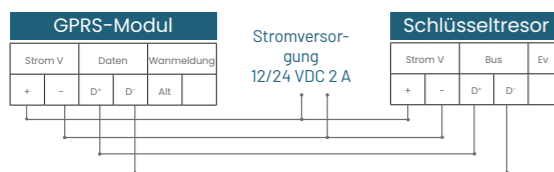

100 m max. Verdrilltes Paar 5/10<sup>e</sup>  
200 m max. Verdrilltes Paar 8/10<sup>e</sup>

Kapazitäten	
Kompatibel mit Transpondern und Handsendern, die mit MIFARE-Technologie ausgestattet sind	•
Max. Anzahl der Transponder/Zugangspässe	10.000
Handy-Öffnungsfunktion	Nein
Technische Warnmeldung (E-Mail)	•
Nachverfolgbarkeit	
Akustisches Signal bei zu langer Öffnung	•
Warnmeldung/Einbruch (Schläge gegen das Gehäuse)	•
Ereignisprotokoll auf der Verwaltungsseite	•
Warnmeldung/Schlüsselbund X entnommen	•
Warnmeldung/Schlüsselbund X wieder zurückgehängt	•
Verwaltung mechanischer Schlüssel sowie elektronischer Schlüssel ( <a href="http://www.organigramme.info">www.organigramme.info</a> )	•



## Zubehör für digitale Zutrittskontrollsysteme

Übertragungs- und Zentraleinheiten, elektronische Transponder, *Handsfree* Transponder und mehr zur optimalen Ergänzung Ihrer digitalen Zugangssysteme.



# 4G-IP-Übertragungseinheit



## Videübertragung

- ✔ Videübertragung\*\*\* zu Smartphones und Tablets per App\*\*\*\*
- ✔ Ein Video-Eingang für Kamera-Anschluss an der Gegensprechanlage

\*\*\* Full-Service-Paket inklusive Video-Option erforderlich

\*\*\*\* IOS oder Android, das Video ist auf allen kompatiblen Smartphones oder Tablets abrufbar

Netzwerkübergreifendes 4G-IP-Modul, das mit einer Intratone Gegensprechanlage verbunden wird

Im **Full-Service-Paket** mit Video-Option enthalten

Full-Service-Paket



## Funktionsweise

- ✔ Automatische Suche des besten Netzes, um die Videoverbindung herzustellen
- ✔ Wasserdichte, integrierte Antenne, die auch extern installiert werden kann
- ✔ (10 m langes Koaxialkabel)
- ✔ Kompatibel mit allen Video-Gegensprechanlagen von Intratone

### Gut zu wissen

Wenn Sie die Intratone App „Meine Gegensprechanlage“ im **Google Play- oder im Apple App Store** herunterladen, können Sie sicher sein, dass das Video auf Ihr Smartphone oder Tablet übertragen wird. **Diese Zusatzoption ist völlig kostenlos!**

## Technische Eigenschaften

Stromversorgung	Verkabelung	Abmessungen (B x H x T)	Umgebung
24 VDC 5 A	8 Drähte (4 verdrehte Paare) Ø mindestens 0,8 - Max. Entfernung: 100 m	183 x 90 x 72,5 mm	<b>IP-Schutzklasse:</b> IP55 (Wasserdicht; geeignet zur Außenmontage)

## Vereinfachter Verdrahtungsplan

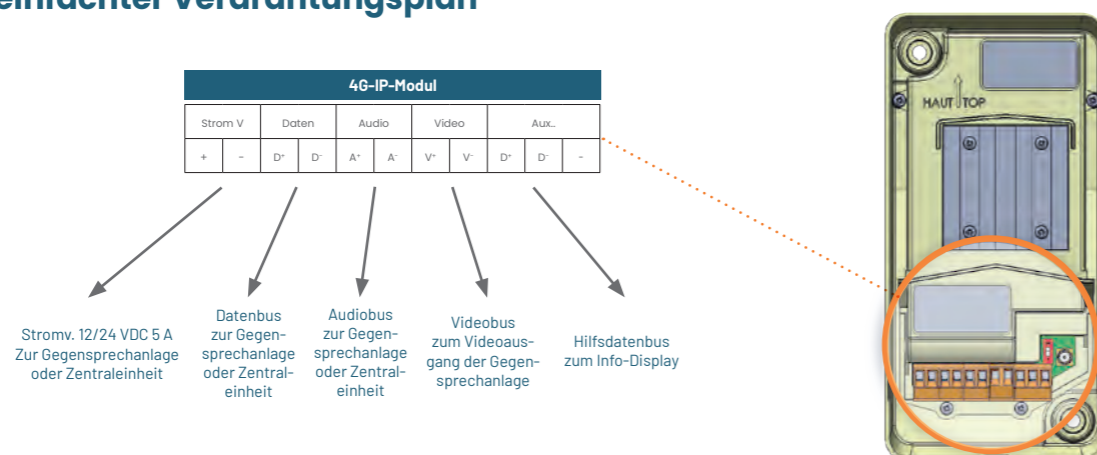

# Zentraleinheit für eine Tür



### Gut zu wissen

Mit der **Relais-Karte** können Sie bis zu drei zusätzliche Relais steuern. **12-0110-DE**

- ✔ Kostengünstig
- ✔ Ausschließlich für drahtlose Netze

**03-0102-DE:** Zentraleinheit für eine Tür und/oder 200 Namen in Echtzeit



## Vereinfachter Verdrahtungsplan

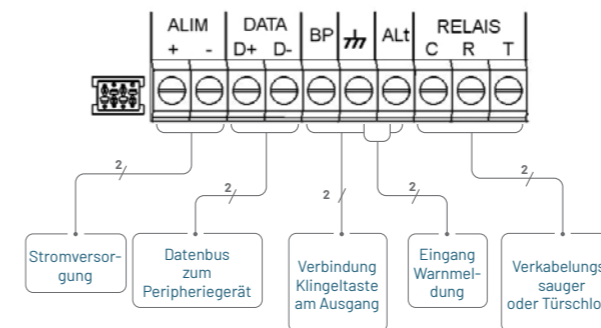

Max. Anzahl verwalteter Zugänge	1 Tür
Max. Anzahl der Gegensprechanlagen pro Zentraleinheit	1
Anzahl Relais	1
Anzahl der zusätzlichen Relais (12-0110-DE)	3
<b>Anschluss</b>	
4G-IP-Modul	•
Vernetzung	Nein
<b>Verwaltung</b>	
Fernverwaltung in Echtzeit ( <a href="http://www.intratone.de">www.intratone.de</a> )	•
Max. Anzahl der angezeigten Namen	200
Max. Anzahl der Transponder/Handsender	3.000
Max. Anzahl der Tastencodes	40
Max. Anzahl der Telefoncodes	10
<b>Funktionen</b>	
Zeitschaltung für freien Zugang	•
Jahreszeitschaltuhr	•
Ereignisprotokolle	•
Auto-Diagnose	•
Alarmsignal(e)	1(+3 mit 12-0110-DE)

## Technische Eigenschaften

Stromversorgung	Verkabelung	Abmessungen (B x H x T)	Umgebung
<b>Zentraleinheit</b> 24 VDC - 1 bis 2 A	<b>Zentrale Gegensprechanlage</b> 4 Drähte (2 verdrehte Paare) Ø 0,8 - Max. Entfernung: 100 m <b>3G/4P-IP-Modul - Zentrale</b> 4 Drähte (2 verdrehte Paare) Ø 0,8 - Max. Entfernung: 100 m	74 x 59 x 18 mm	<b>Betriebstemperatur der Zentraleinheit:</b> -20°C bis +50 °C <b>Lagerungstemperatur der Zentraleinheit:</b> -20 °C bis +70 °C <b>IP-Schutzklasse:</b> IP40
	<b>Leseeinheit oder Funkempfänger oder Code-Schloss - Zentrale</b> 4 Drähte (2 verdrehte Paare) Ø 0,8 - Max. Entfernung: 100 m		



## Zentraleinheit für zwei Türen



### Gut zu wissen

Mit der **Relais-Erweiterung** können Sie von zwei auf vier Türen erweitern. **12-0109-DE**

- Steuerung von 1 bis 4 Türen, bis zu 1.000 Wohnungen
- Bis zu 30 Zentralen über 1 Bus verbinden

**03-0101-DE:** Zentraleinheit für bis zu 4 Türen und/oder 1.000 Namen



Fernverwaltung in Echtzeit via Internet  
www.intratone.info/de

## Vereinfachter Verdrahtungsplan

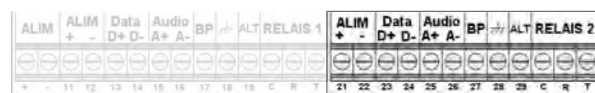
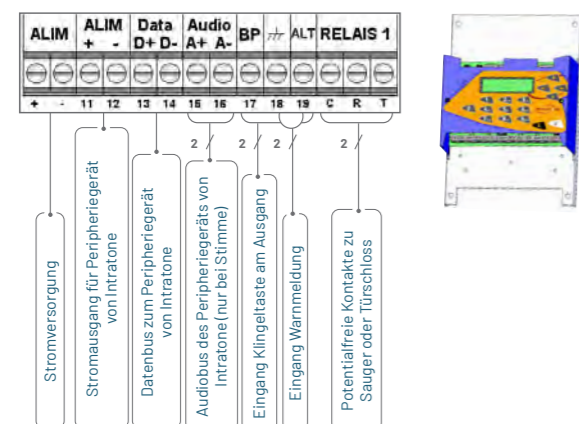

Das Gleiche gilt für ein zweites Gerät

Max. Anzahl verwalteter Zugänge	2 Türen
Option Relais-Erweiterung ( <b>12-0109-DE</b> )	2 zusätzliche Türen
Max. Anzahl der Türsprechanlagen pro Zentrale	3
Anzahl Relais	2 (+ 2 mit <b>12-0109-DE</b> )
<b>Anschluss</b>	
4G-IP-Modul	•
Netzwerkschaltung der Steuerblöcke	30
<b>Verwaltung</b>	
<b>Fernverwaltung in Echtzeit (www.intratone.de)</b>	•
Max. Anzahl der angezeigten Namen	1.000
Max. Anzahl der Transponder/Handsender	7.000
Max. Anzahl der Tastencodes	40
Max. Anzahl der Telefoncodes	10
<b>Funktionen</b>	
Zeitschaltung für freien Zugang	•
Jahreszeitschaltuhr	•
Ereignisprotokolle	•
Auto-Diagnose	•
Alarmsignale	2 (+ 2 mit <b>12-0109-DE</b> )

## Technische Eigenschaften

Stromversorgung	Verkabelung	Abmessungen (B x H x T)	Umgebung
<b>Zentraleinheit</b> 24 VDC - 1 bis 2 A	<b>Gegensprechanlage - Zentrale</b> 6 Drähte (3 verdrehte Paare) Ø 0,8 - Max. Entfernung: 100 m <b>3G/4P-IP Modul - Zentrale</b> 6 Drähte (3 verdrehte Paare) Ø 0,8 - Max. Entfernung: 100 m	155 x 110 x 55 mm	<b>Betriebstemperatur der Zentraleinheit:</b> -20 °C bis +50 °C <b>Lagerungstemperatur der Zentraleinheit:</b> -20 °C bis +70 °C <b>IP-Schutzklasse:</b> IP40
	<b>Leseeinheit oder Funkempfänger oder Tastatur mit Code-Schloss - Zentrale</b> 4 Drähte (2 verdrehte Paare) Ø 0,8 - Max. Entfernung: 100 m		

## Relais-Karte

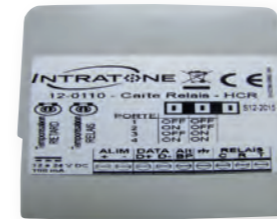

- Bis zu drei zusätzliche Peripheriegeräte können über die Zentraleinheit für eine Tür geöffnet werden
- Extrem kostensparende Lösung, um mehrere Türen steuern zu können, ohne zusätzliche Geräte hinzufügen zu müssen
- Ein zusätzlicher Alarmeingang

**12-0110-DE:** Relais-Karte passend zur Zentrale für eine Tür (**03-0102-DE**)

## Technische Eigenschaften

Stromversorgung	Umgebung
<b>Zentraleinheit</b> 12 bis 24 VDC/50	<b>IP-Schutzklasse:</b> IP40
<b>Verkabelung</b> 4 Drähte (2 verdrehte Paare) Ø 0,8 - Max. Entfernung: 300 m	<b>Verzögerungsschaltung</b> von 0 bis 60 Sek. (ungefähr)
<b>Abmessungen (B x H x T)</b> 74 x 59 x 18 mm	<b>Öffnungsverzögerung</b> von 0,2 bis 60 Sek. (ungefähr) + 1 Warnmeldung

## Vereinfachter Verdrahtungsplan

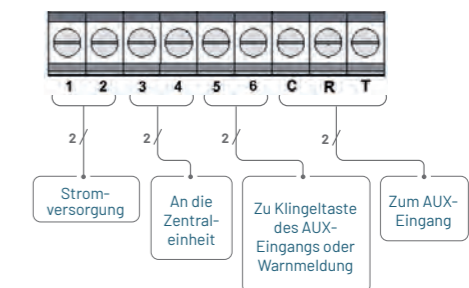

## Relais-Erweiterung



- Hinzufügen von Geräten zur Zentrale für zwei Türen
- Ermöglicht die Erweiterung von zwei auf vier Relais und Peripheriegeräte
- Ein zusätzlicher Alarmeingang

**12-0109-DE:** Relais-Erweiterung für die Zentrale für zwei Türen (**03-0101-DE**)

## Technische Eigenschaften

Stromversorgung
über die Zentraleinheit <b>03-0101-DE</b>
<b>Verkabelung</b> 135 x 45 x 20 mm
<b>Öffnungsverzögerung</b> von 0,2 bis 90 Sek. (ungefähr) + 2 Warnmeldungen

## Vereinfachter Verdrahtungsplan

Zugang 3

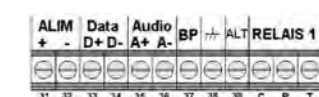

Zugang 4

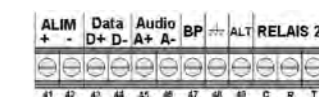

## Elektronische Transponder



**MIFARE Transponder** mit graviertem Einsatzstück aus Edelstahl

- ☑ Ergonomisch und robust
- ☑ MIFARE-Technologie

### Gut zu wissen

Sparen Sie Zeit, indem Sie die Programmierung mit einem USB-Programmiergerät durchführen!

### Einzigartig

Automatische Verwaltung nach Farbe und Form

## Produktsortiment der elektronischen Transponder (20er-Packung)

Artikelnummern	Farben
08-0101	Schwarz
08-0102	Grau
08-0103	Blau
08-0104	Rot
08-0105	Gelb
08-0106	Grün
08-0107	Braun
08-0108	Orange
08-0109	Violett
08-0110	Elfenbeinfarben

Besonderheiten	
Benutzeridentifizierung	10 eingravierte Ziffern
Funktionen	
Anzahl der Farbtöne	10
Verpackung	20er-Pack

## Technische Eigenschaften

Abmessungen (B x H x T)
41 x 64 x 7 mm
Umgebung
<b>Betriebstemperatur:</b> -20 °C bis +70 °C
<b>Lagerungstemperatur:</b> -20 °C bis +70 °C
<b>IP-Schutzklasse:</b> IP68
<b>Schockfestigkeit:</b> IK08

## Elektronische Handsfree Transponder



**Elektronischer Handsfree Transponder** mit graviertem Aluminium-Einsatz

- ☑ Ermöglicht das automatische Öffnen aus der Entfernung
- ☑ MIFARE-Technologie

### Einmalig

Automatische Verwaltung nach Farbe und Form

## Produktsortiment der elektronischen Handsfree Transponder (10er-Pack)

Artikelnummern	Farben
08-0120	Schwarz
08-0121	Grau
08-0122	Blau
08-0123	Rot
08-0124	Gelb
08-0125	Grün
08-0126	Braun
08-0127	Orange
08-0128	Violett
08-0129	Elfenbein

Besonderheiten	
Kennung	10 eingravierte Nummern
Einfacher Zugriff auf die Batterie	✓
Funktionen	
Anzahl der Farbtöne	10
Verpackung	10er-Pack

## Technische Eigenschaften

Abmessungen (B x H x T)
44 x 71 x 7 mm
Umgebung
<b>Betriebstemperatur:</b> -20 °C bis +70 °C
<b>Lagerungstemperatur:</b> -20 °C bis +70 °C
<b>IP-Schutzklasse:</b> IP54

## 2-Kanal-Handsender



**Elektronischer Handsender** mit Einsatz aus graviertem Aluminium und zwei Kanälen

- ☑ Die wichtigsten Funktionen zum besten Preis
- ☑ Funktechnologie: 868 MHz

## Produktsortiment Handsender 2 Kanäle (10er-Packung)

Artikelnummern	
09-0101	Schwarz

## Technische Eigenschaften

Stromversorgung	Umgebung
<b>Im Lieferumfang enthalten:</b> 1 CR2032 Batterie	<b>Betriebstemperatur:</b> -20 °C bis +70 °C
<b>Abmessungen (B x H x T)</b> 41 x 71 x 13 mm	<b>Lagerungstemperatur:</b> -20 °C bis +70 °C
	<b>IP-Schutzklasse:</b> IP54

## 4-Kanal-Handsender



**Elektronischer Handsender** mit Einsatz aus graviertem Aluminium und vier Kanälen

- ☑ Beinhaltet zwei Technologien, so kann dieser elektronische Schlüssel sowohl als Transponder auch als Handsender verwendet werden
- ☑ MIFARE- und 868-MHz-Funktechnologie

## Produktsortiment der 4-Kanal-Handsender

Artikelnummern	
09-0115	Schwarz
09-0116	Blau
09-0117	Rot
09-0118	Gelb
09-0119	Grün

### Einzigartig

Automatische Verwaltung nach Farbe und Form

Besonderheiten	
Benutzeridentifizierung	10 eingravierte Ziffern
868-MHz-Antenne	•
Anzahl Kanäle	4
Technologie	MIFARE und Funk
Funktionen	
Anzahl der Farbtöne	5
Verpackung	10er-Pack

Ein langer Tastendruck entspricht zweimal kurz Drücken

Stromversorgung	Umgebung
<b>Im Lieferumfang enthalten:</b> Eine CR2032 Batterie	<b>Betriebstemperatur:</b> -20 °C bis +70 °C
<b>Abmessungen (B x H x T)</b> 44 x 74 x 11 mm	<b>Lagerungstemperatur:</b> -20 °C bis +70 °C
	<b>IP-Schutzklasse:</b> IP54

### Gut zu wissen

Einfacher Batteriewechsel dank praktischem Öffnungssystem.



## Transponder-Programmiergerät



12-0122-DE: Transponder-Programmiergerät

- ✓ Hinzufügen eines Handsenders zur Fernsteuerung
- ✓ Batteriebetrieben

### Technische Eigenschaften

Stromversorgung	Umgebung
Im Lieferumfang enthalten: Eine CR2032 Batterie	<b>Betriebstemperatur:</b> -0 °C bis +50 °C
<b>Abmessungen (B x H x T)</b> 70 x 83 x 15 mm	<b>Lagerungstemperatur:</b> -20 °C bis +70 °C
	<b>IP-Schutzklasse:</b> IP22

Kapazitäten	
Max. Anzahl der Codes	1.022
Eigenschaften	
Programmierung durch Auflegen des Handsenders	•
Ohne Demontage des Handsenders	•

## USB-Programmiergerät



- ✓ Programmiert alle Transponder und Handsender von Intratone
- ✓ Für TAG oder funkkompatibel mit Windows und Mac OS

12-0115-DE: USB-Programmiergerät für Transponder, Handsender und Zentraleinheiten mit Lese-/Schreibeinrichtung



### Technische Eigenschaften

Stromversorgung	Abmessungen (B x H x T)	Umgebung
Über den USB-Anschluss	89 x 130 x 24 mm	<b>Betriebstemperatur:</b> -0 °C bis +50 °C
		<b>Lagerungstemperatur:</b> -20 °C bis +70 °C
		<b>IP-Schutzklasse:</b> IP22

## Gehäuse

Gehäuse (Aufputz)

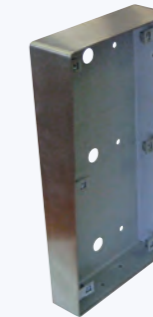

Sprechanlagen-Schutz



<b>Video-Gegensprechanlage Reno</b> Ref. Nr. 02-0126-DE (Seite 24)	<b>12-0134:</b> Anthrazit/Silber <b>12-0140:</b> Metall-Optik <b>12-0141:</b> goldfarben	Nicht verfügbar
<b>V4-Video-Gegensprechanlage - Edelstahl</b> Ref. Nr. 02-0182-DE (Seite 22)	<b>12-0104-DE</b>	<b>12-0108-DE</b>
<b>V4-Video-Gegensprechanlage - Messing</b> Ref. 02-0183-DE (Seite 22)	Nicht verfügbar	Nicht verfügbar
<b>Video-Gegensprechanlage INTRACODE - Zinkdruckguss</b> Ref. 01-0101-DE (Seite 26)	Nicht verfügbar	Nicht verfügbar
<b>Video-Gegensprechanlage INTRACODE - Bronze</b> Ref. Nr. 01-0102-DE (Seite 26)	Nicht verfügbar	Nicht verfügbar
<b>Gegensprechanlage mit Pflötnerruf</b> Ref. 14-0101-DE (Seite 29)	<b>12-0105-DE</b>	Nicht verfügbar
<b>Gegensprechanlage INTRACALL</b> Ref. 14-0144-DE (Seite 28)	<b>12-0145</b>	Nicht verfügbar



**Aufputz (B x H x T)**

Abm. : 125 x 125 x 57 mm - IP66

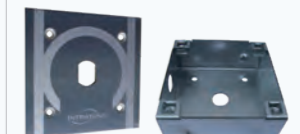

**Unterputz (B x H x T)**

Abm. : 90 x 90 x 41 mm - IP67

<b>Für Code-Tastatur Echtzeit mit Klingeltaste oder Transponder-Leseinheit</b> Ref. Nr. 04-0101-DE und 04-0103-DE (Seite 34)	<b>12-0103-DE</b> Nur Edelstahl	-
<b>Für runde Transponder-Leseinheit</b> Ref. Nr. 04-0104-DE (Seite 32)	<b>12-0107-DE</b> - Edelstahl	<b>12-0101-DE</b> - Edelstahl <b>12-0121-DE</b> - Messing
<b>Für quadratische flächenbündige Transponder-Leseinheiten</b> Ref. Nr. 04-0106-DE (Seite 32)	<b>12-0132-DE</b> - Edelstahl	

## Zusätzliche Antennen

	 Abm. : 22 x 115 x 7 mm - IP55	 Abm. : 46 x 180 x 66 mm - IP55	
<b>Funkempfänger ECO – wasserdicht – 2 Relais</b> Ref. Nr. 07-0106-DE	12-0113	-	-
<b>Funkempfänger mit externer Antenne</b> Ref. Nr. 07-0101-DE	-	12-0112	-
<b>3G-/GPRS-Übertragungseinheit</b>	-	-	12-0114

## Digitales und interaktives Info-Display für Ihre moderne Nutzer- und Gebäudekommunikation

Schluss mit altmodischen schwarzen Brettern, abgeblättern Aushängen an der Eingangstür oder beschädigten Glasschaukästen – unser digitales und interaktives Info-Display schützt wichtige Mitteilungen vor Vandalismus und bietet Ihnen die Möglichkeit, jederzeit Neuerungen und notwendige Aktualisierungen vorzunehmen, ohne dass Sie dafür vor Ort sein müssen.



# Digitales und interaktives Info-Display



## Aufputz

- ✓ Keine Mitteilungen auf Papier mehr in den Eingangsbereichen
- ✓ Die Mieter werden in Echtzeit informiert
- ✓ Drahtlose Übertragung: Senden Sie Nachrichten direkt vom PC im Büro auf das Info-Display
- ✓ Kommunizieren Sie mit allen oder nur mit ausgewählten Displays
- ✓ 15-Zoll Display
- ✓ Montage im Innenbereich
- ✓ interaktive Touch-Bedienung zum Blättern
- ✓ Umfragefunktion mit möglicher Verifikation über den Transponderleser



Anschluss	
4G-DATA-Modul (17-0263)	•
Anzahl der Info-Displays pro 4G-Modul	1
Intigrierter Transponderleser	•
Verwaltung/Updates	
Über die Verwaltungs-Webseite <a href="http://www.intratone.info/de">www.intratone.info/de</a>	•
Format der aufspielbaren Dokumente	PDF, Word, JPEG, PNG
Dateigröße (für jede Datei)	8 Mb
Montage	
Aufputz/im Innenbereich	11-0107
Ausführungen	
Dunkelblau, sandgestrahlt	•

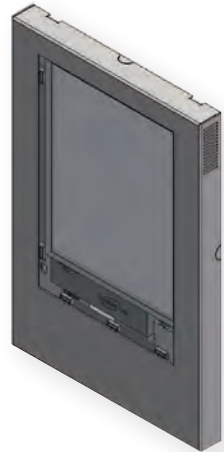

15-Zoll-Display

### Gut zu wissen

#### Schnelle Demontage des Schutzdeckels auf dem Info-Display:

- ✓ Kontrasteinstellung
- ✓ Zurücksetzen des Info-Displays

### Die Pluspunkte des Produktes

#### Interaktivität

- ✓ Touch-Navigationstasten für das Durchblättern von Mitteilungen
- ✓ Befragen Sie die Bewohner mit der integrierten Umfragefunktion und sehen Sie die Ergebnisse auf der Verwaltungswebsite
- ✓ Verifizierung der Abstimmung mit einem Transponder möglich

## Technische Eigenschaften

Stromversorgung	Verkabelung	Abmessungen (B x H x T)	Umgebung
24 VDC Info-Display 2 A - Modell für den Innenbereich	Info-Display 4G-DATA-Modul 4 Drähte (2 verdrehte Paare) Ø 0,8/1,0 Maximale Entfernung: 100 m	Modell für den Innenbereich - Aufputz 348 x 525 x 28 mm	Info-Display für den Innenbereich  Betriebstemperatur: -10 °C bis +45 °C  Lagerungstemperatur: -20 °C bis +60 °C  IP-Schutzklasse: IP40

## Produktsortiment digitales und interaktives Info-Display

Artikelnummern	Digitales und interaktives Info-Display, 15-Zoll
11-0107	Modell für den Innenbereich - Aufputz
	<b>INTRABOX DATA ECO</b>
06-0208-EU	Digitales und interaktives Info-Display (11-0107) + 1 Übertragungseinheit mit unbegrenzten Updates für 15 Jahre

## Vereinfachter Verdrahtungsplan

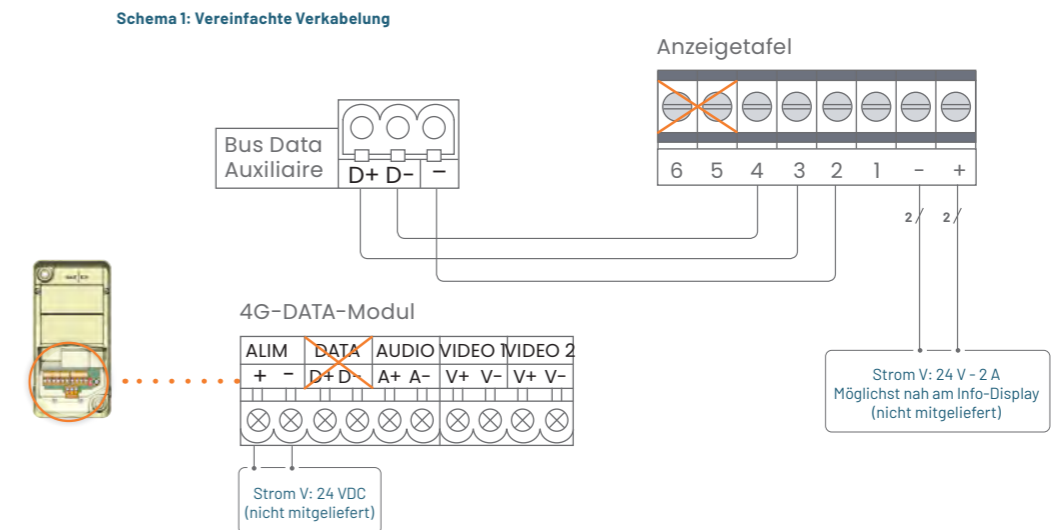



# Digitale Schlüsselverwaltung mit einem Schlüsselschrank oder Schlüsseltresor von Intratone

Ein Schlüsselschrank oder Schlüsseltresor von Intratone ist die ideale Lösung für Ihre unkomplizierte und sorglose digitale Schlüsselverwaltung. Bewahren Sie alle Schlüssel sicher auf, identifizieren Sie sie mittels eines elektronischen Schlüsselbunds und verwalten Sie Autorisierungsvorgänge und Code-Änderungen bequem aus der Ferne über das Intratone Online-Verwaltungstool [organigramme.info](http://organigramme.info).

## Die einfachste und günstigste Lösung, Ihre Schlüsselbunde zu verwalten

### ► Identifizieren Sie Ihre Schlüssel

Über einen elektronischen Schlüsselbund erhält jeder Schlüssel eine eigene Nummer (MIFARE-Technologie)

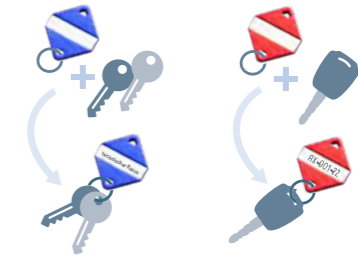

### ► Verfolgen Sie alle Bewegungen Ihrer Schlüssel über unsere sichere Schlüsselverwaltungs-Webseite

Mit nur wenigen Klicks programmieren Sie jeden Schlüsselbund mit den notwendigen Informationen



[www.organigramme.info/de](http://www.organigramme.info/de) ► Rubrik „Meine Verwaltungs-Websites/meine Schlüssel“

### ► Wählen Sie eine an Ihre Bedürfnisse angepasste Schlüsselaufbewahrung



**Schlüsseltresor:** Ihre Schlüssel sind dort zu finden, wo sie gebraucht werden.



**Schlüsselschrank:** Bewahren Sie Ihre Schlüssel auch in großer Anzahl sicher auf.

- ☑ Selbst-Verwaltung des Materials
- ☑ Ohne vertragliche Bindung, kein Abonnement

- ☑ Vandalismusschutz
- ☑ Ereignisprotokoll von Entnahme und Rückgabe



# Vernetzter Schlüsseltresor



Elektronischer Schlüsselpack



V4-Video-Gegensprechanlage mit Schlüsseltresor



Gegensprechanlage mit 1 Ruf Taste und Schlüsseltresor

- ☑ Kann nur von autorisierten Personen geöffnet werden
- ☑ Ferngesteuerte Öffnung via Anruf
- ☑ Verwaltung über [www.organigramme.info/de](http://www.organigramme.info/de) in Echtzeit und per Fernsteuerung

## Vernetzter Schlüsseltresor - integrierbar oder eigenständig



Akustisches Signal bei zu langer Öffnung	•
Technische Warnmeldung: Einbruch (Schläge gegen das Gehäuse)	•
Technische Warnmeldung: Schlüsselbund X entnommen	•
Technische Warnmeldung: Schlüsselbund X zurückgehängt	•
Ereignisprotokoll auf der Verwaltungswebseite ( <a href="http://www.organigramme.info">organigramme.info</a> )	•
Verwaltung mechanischer Schlüssel und elektronischer Schlüssel ( <a href="http://www.organigramme.info/de">organigramme.info/de</a> )	•
<b>Kann bis zu drei Schlüsselbunde aufnehmen</b>	

## Vier weitere Versionen sind verfügbar:

- Schlüsseltresor für Unterputz - in Edelstahlausführung
- Schlüsseltresor zur Integration in ein Metallgehäuse/eine Tür - Edelstahl-Ausführung
- Schlüsseltresor integriert in eine V4-Video-Gegensprechanlage
- Schlüsseltresor integriert in eine Gegensprechanlage mit einer Ruf Taste

Öffnungsarten	Eigenständiger Schlüsseltresor mit Transponder-Leseinheit	Schlüsseltresor integriert in eine Gegensprechanlage
Genehmigte Transponder	•	•
Tastatur mit Code-Schloss	Nein	•
Telefontaste	Nein	•

## Die Pluspunkte des Produktes

Die elektronischen Schlüsselbunde sind mit den Schlüsselschränken kompatibel. Alle Komponenten können über die Webseite [www.organigramme.info/de](http://www.organigramme.info/de) verwaltet werden:

- ☑ Die mit den Schlüsseln verbundene Hardware (Schränke, Schlüsseltresore und elektronische Schlüsselbunde)
- ☑ Wie auch jegliche Art der Nutzerautorisierung

## Technische Eigenschaften

Stromversorgung	Verkabelung	Abmessungen (B x H x T)	Umgebung	
Der Schlüsseltresor 12/24 VDC 2 A	Schlüsseltresor - GPRS-Modul oder Zentraleinheit 4 Drähte (2 verdrehte Paare) Ø 0,8 Maximale Entfernung: 100 m	Schlüsseltresor für Unterputz mit Edelstahl-Front (02-0113-DE oder 02-0114-DE) 150 x 220 x 48 mm  Schlüsseltresor ohne Verkleidung, integrierbar in Pfosten (02-0115-DE oder 02-0116-DE) 122 x 186 x 39 mm	Gegensprechanlage mit einer Ruf Taste und Schlüsseltresor: 150 x 220 x 48 mm	Betriebstemperatur Schlüsselkasten: -20 °C bis +70 °C  Lagerungstemperatur: -20 °C bis +70 °C  IP-Code Schlüsseltresor: IP55 - Außenmontage

## Produktsortiment der vernetzten Schlüsseltresore

Artikelnummern	Eigenständiger Schlüsseltresor
02-0117-DE	Schlüsseltresor - Unterputz/Wandmontage in Edelstahl-Ausführung
02-0119-DE	Schlüsseltresor mit Transponder-Leseinheit, der an eine Zentraleinheit angeschlossen wird (04-0104-DE) - Unterputz - Edelstahl-Ausführung
02-0116-DE	Schlüsseltresor ohne Verkleidung, integrierbar - Unterputz in Metallgehäuse oder Tür
<b>V4-Video-Gegensprechanlage mit integriertem Schlüsseltresor</b>	
02-0189-DE	V4-Video-Gegensprechanlage mit individuellem integriertem Schlüsseltresor - Unterputz - Edelstahl-Ausführung
02-0192-DE	Komplettpaket 1000 Namen: V4-Video-Gegensprechanlage mit integriertem Schlüsseltresor + eine Zentraleinheit für zwei Türen und/oder 1000 Namen (03-0101-DE) - Edelstahl-Ausführung
02-0193-DE	Komplettpaket 200 Namen: V4-Video-Gegensprechanlage mit integriertem Schlüsseltresor + eine Zentraleinheit für eine Tür und/oder 200 Namen (03-0102-DE) - Edelstahl-Ausführung
<b>Gegensprechanlage mit einer Ruf Taste und Schlüsseltresor</b>	
06-0126-DE	All-inclusive-Paket INTRABOX mit einer Gegensprechanlage mit einer Ruf Taste und integriertem Schlüsseltresor und MIFARE Transponder-Leseinheit + ein 4G-Übertragungsmodul - Inklusive Fernverwaltung und Rufverbindungen für 15 Jahre + 3 elektronische Schlüsselbunde MIFARE - Unterputz - Edelstahl-Ausführung
<b>Elektronischer MIFARE Schlüsselbund - Etikronik (für Schlüsselkästen und Schlüsselschränke)</b>	
08-0113	Paket mit 30 elektronischen MIFARE Schlüsselbunden - Blau
08-0114	Paket mit 30 elektronischen MIFARE Schlüsselbunden - Rot
08-0115	Paket mit 30 elektronischen MIFARE Schlüsselbunden - Grün
08-0116	Paket mit 30 elektronischen MIFARE Schlüsselbunden - 10 blaue - 10 rote - 10 grüne
08-0117	Paket mit 30 elektronischen MIFARE Schlüsselbunden - 30 blaue - 30 rote - 30 grüne + 1 USB-Programmiergerät (12-0115)
<b>Zubehör</b>	
12-0102	Gehäuse für Aufputz-Montage der Schlüsselkästen - Edelstahl-Ausführung
12-0106	Gehäuse für Aufputz-Montage der V3-Video-Gegensprechanlage mit Schlüsseltresor
12-0131-DE	Gehäuse für Aufputz-Montage für Gegensprechanlage mit 1 Ruf Taste und Schlüsseltresor
12-0142-DE	Sprechanlagenschutz für V3-Video-Gegensprechanlage mit Schlüsseltresor - Edelstahl-Ausführung

## Vereinfachter Schaltplan

Kann gleichzeitig an alle kompatiblen Produkte angeschlossen werden

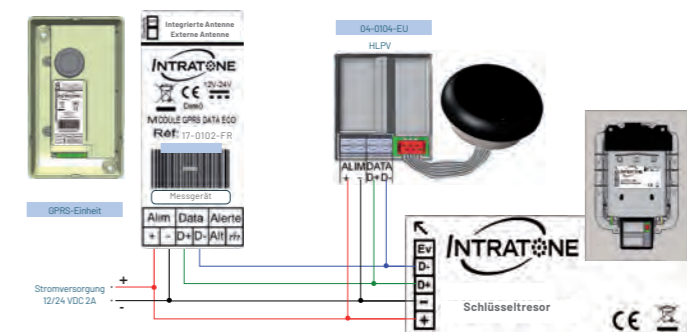

# Vernetzter Schlüsselschrank



- ✓ Schnelle Montage und Inbetriebnahme (innerhalb weniger Stunden)
- ✓ Einzigartige und sehr intuitive Verwaltung
- ✓ Hauptmodul bestehend aus einem 7-Zoll-Touchscreen, einer MIFARE Transponder-Leseinheit und einer Übertragungseinheit
- ✓ Unbegrenzter Zugang zu allen Fernverwaltungs- und Rufverbindungs-Diensten für eine Dauer von zwölf Jahren
- ✓ Kapazität für 24 Schlüsselbunde
- ✓ Ein Programmiergerät inklusive
- ✓ Schlüsselkasten mit einem 15-Volt-Netzteil, 30 mehrfarbigen Schlüsselbunden und einem Stift
- ✓ Erweiterbar auf 32 weitere Schlüsselbunde pro Zusatzschrank

**12 Jahre**  
unbegrenzte Updates!

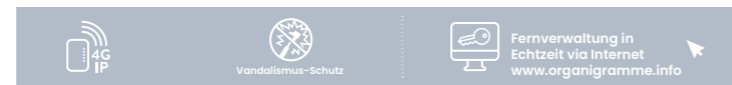

## Schlüsselschrank

Verwaltungsart	
Echtzeit (4G)	•
Installation	
Im Hauptmodul integrierte 4G-Einheit	•
Eine externe Antenne kann installiert werden	Nein
Ein zweites externes 4G-Modul kann installiert werden	•
Funktionalitäten	
Mögliche Anzahl von zusätzlichen Schränken	15
Autonomie der Notstromversorgung (Super CAPA*)	1 Stunde
Mit MIFARE-Technologie kompatible Leseinheit	•
Einbruchsicherung	•
Anzahl der Nutzer	12.000
Kapazität pro Hauptschrank (Anzahl der Schlüsselbunde)	24
Kapazität pro Zusatzschrank (Anzahl der Schlüsselbunde)	32
Anzahl der Schlüsselbunde pro Wachmann	2.048
Speicherung Ereignisprotokolle	3 Monate
Anzahl der Codes/Transponder Nutzer	12.000
Zeitgesteuerter Zugang	•
Benachrichtigung über ein Ereignis per E-Mail	•

\* ohne Wartung, vollständiges Aufladen innerhalb einer Stunde



Zusatzschrank



Elektronischer Schlüsselbund

## Technische Eigenschaften

Stromversorgung	Verkabelung		Abmessungen (B x H x T)	Umgebung
15 V 2 A DC Mini	Hauptschrank Zusatzschrank 4 Drähte (2 verdrehte Paare) Ø 0,8	Hauptschrank - Externes 4G-Modul 4 Drähte (2 verdrehte Paare) Ø 0,8 Maximale Entfernung: 100 m	Haupt- und Zusatzschrank: 660 x 390 x 140 mm Gewicht Hauptschrank: 24 kg Gewicht Zusatzschrank: 20 kg	Betriebstemperatur: 0 °C bis +50 °C Lagerungstemperatur: -20 °C bis +70 °C IP-Schutzklasse: IP20

## Vereinfachter Schaltplan

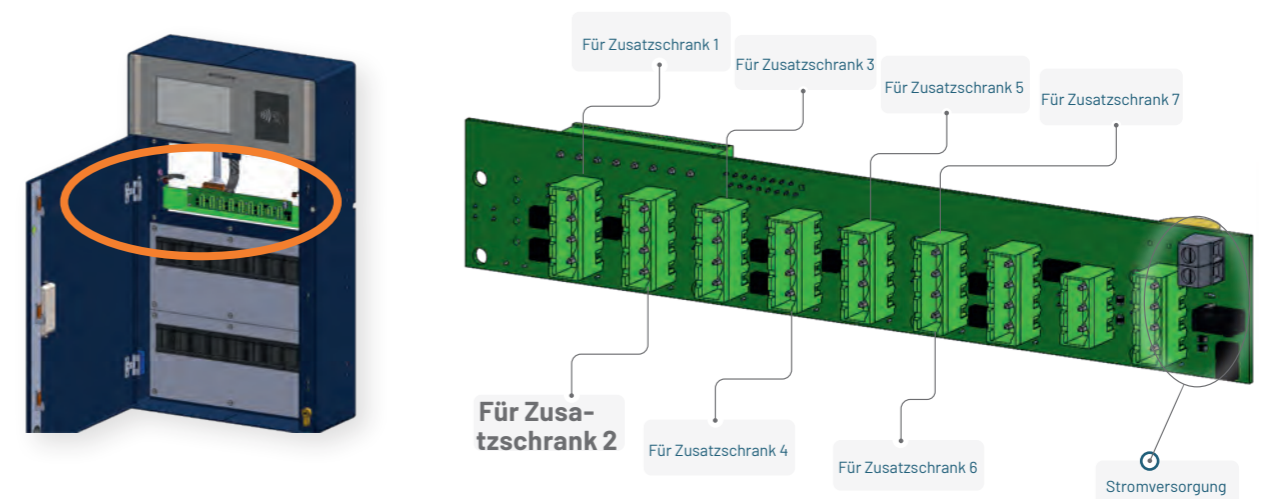

### Gut zu wissen

Schlüsselbunde mit einem elektronischen, vernetzten Schlüsselanhänger können zusätzlich auch in einem Intratone Schlüsseltresor aufbewahrt werden. Die komplette Schlüsselverwaltung erfolgt auf [www.organigramme.info/de](http://www.organigramme.info/de)

**12 Jahre**  
unbegrenzte Updates!

## Produktsortiment des vernetzten Schlüsselschranks

Artikelnummern	Schlüsselschränke
16-0101-DE	Schlüsselschrank - Hauptmodul bestehend aus einem 7-Zoll-Touchscreen, einer MIFARE Transponder-Leseinheit, einer Übertragungseinheit und unbegrenztem Zugang zu allen Fernverwaltungs- und Rufverbindungs-Diensten garantiert für eine Dauer von zwölf Jahren - Kapazität für 24 Schlüsselbunde - Ein Programmiergerät inklusive, Ein Schlüsselkasten mit einem 15-Volt-Netzteil, 30 mehrfarbigen elektronischen Schlüsselbunden und einem Stift
16-0102-DE	Schlüsselschrank - Zusatzmodul - Kapazität für 32 Schlüsselbunde
Elektronische Schlüsselbunde - Etiktronik	
08-0113	Paket mit 30 elektronischen Schlüsselbunden des Typs Etiktronik - blau
08-0114	Paket mit 30 elektronischen Schlüsselbunden des Typs Etiktronik - rot
08-0115	Paket mit 30 elektronischen Schlüsselbunden des Typs Etiktronik - grün
08-0116	Paket mit 30 elektronischen Schlüsselbunden des Typs Etiktronik - 10 blaue - 10 rote - 10 grüne
08-0117	Paket mit 30 elektronischen Schlüsselbunden des Typs Etiktronik - 30 blaue - 30 rote - 30 grüne + ein USB-Programmiergerät (12-0115-DE)



# Verwaltungswebseite organigramme.info/de

## Ein kostenloses und sicheres Verwaltungstool

Damit Sie immer wissen, wer im Besitz Ihrer Schlüssel ist. Endlich ein echter Mehrwert bei der Schlüsselverwaltung! **www.organigramme.info/de** ist eine sichere Verwaltungswebseite. Sie wurde konzipiert, um folgende Elemente in Echtzeit verwalten zu können, ohne vor Ort sein zu müssen: **Schlüsselbunde**, **verknüpfte Hardware** (Schränke, Schlüsseltresore oder elektronische Schlüsselbunde/Transponder) und **Nutzerautorisierungen**.

## So funktioniert es:



1 Ich erstelle mein Konto.



2 Ich erstelle mein Organigramm oder versee all meine Produkte mit den entsprechenden Parametern.



3 Ich habe schnellen Zugriff auf alle Daten meiner Schlüsselbunde, eines Nutzers, eines Schrankes usw.



4 Mit nur wenigen Klicks kann ich ein Organigramm erstellen und gestalten.

## Die Pluspunkte dieses Produktes

- ☑ Weder IT-Abteilung noch IT-Spezialisten erforderlich, da keine Software zu installieren ist
- ☑ Die betreffende/ausgewählte Person erhält eine Benachrichtigung per E-Mail

## Wir sind bei Fragen für Sie da!

Rufen Sie uns an: +49 (0) 211 / 601 770-0  
oder schreiben uns eine E-Mail: [info@intratone.de](mailto:info@intratone.de)

**intratone**  
einfach.intelligent.

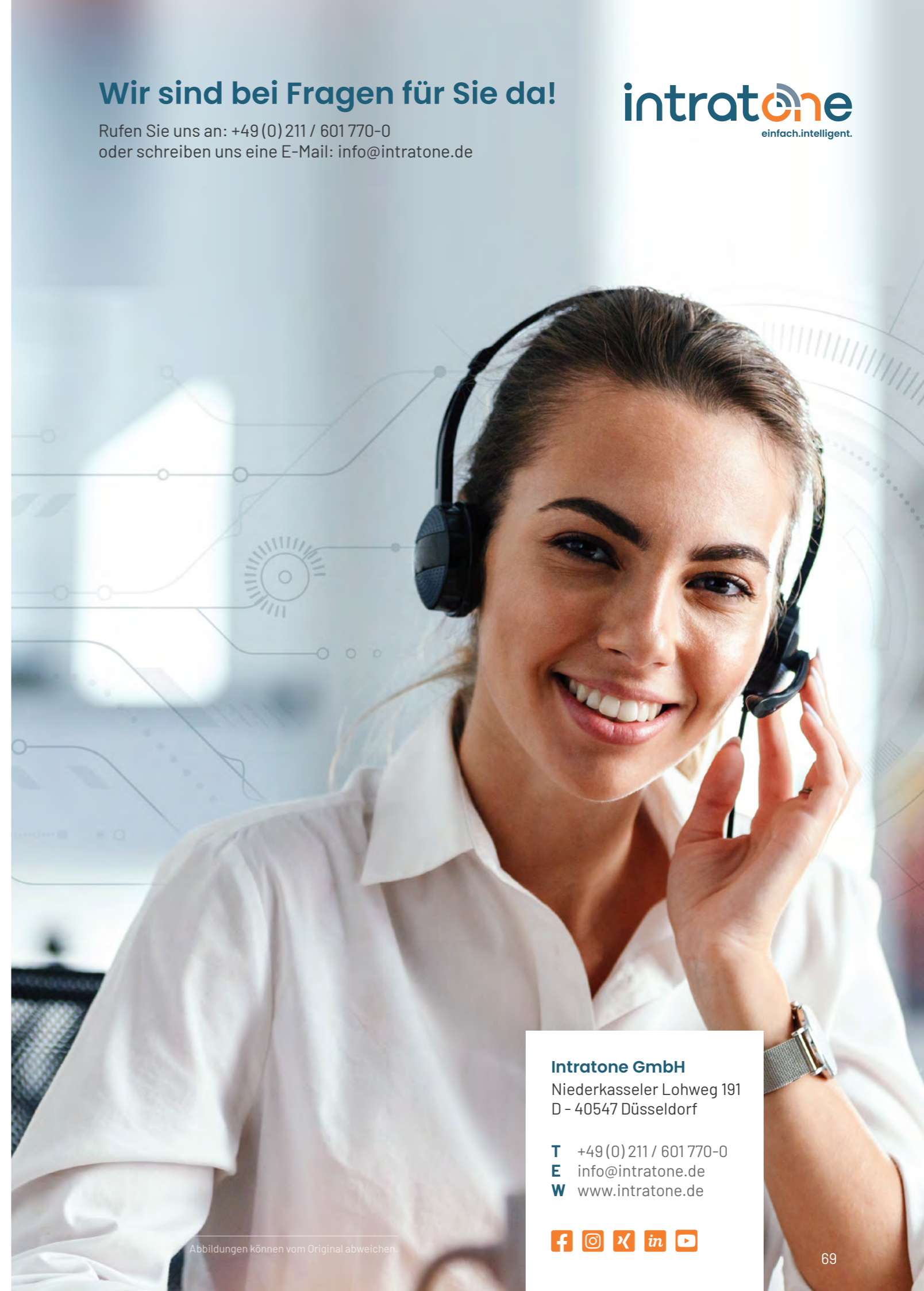

**Intratone GmbH**  
Niederkasseler Lohweg 191  
D - 40547 Düsseldorf

**T** +49 (0) 211 / 601 770-0  
**E** [info@intratone.de](mailto:info@intratone.de)  
**W** [www.intratone.de](http://www.intratone.de)







# Allgemeine Geschäftsbedingungen (International) – 27-04-2018 Intratone GmbH – Produktreihe Intratone

## Artikel 8 – Gewährleistung:

Vorbehaltlich der rechtzeitigen Rüge offensichtlicher Mängel nach Artikel 6 gilt ab Lieferung für alle Produkte der Reihe Intratone die gesetzliche Gewährleistung mit den nachfolgenden Abweichungen. Die Gewährleistungsfrist beträgt 36 Monate ab Übergang der Gefahr. Die Gewährleistung gilt insbesondere bei Funktionsmängeln, die eine normale Nutzung der Produkte unmöglich machen und auf einen Material-, Herstellungs- oder Entwicklungsfehler zurückzuführen sind, wobei alle anderen Ursachen, soweit sie auf ein Verschulden des Kunden zurückzuführen sind, ausgeschlossen sind, darunter: vom Kunden verschuldeter Bruch oder Stöße, Nichteinhaltung des Installationshandbuchs, bewusste Beschädigung durch den Kunden etc. Der Kunde muss den Verkäufer gemäß der gesetzlich festgelegten Fristen und Bedingungen nach der Entdeckung von verdeckten Mängeln per Einschreiben mit Empfangsbestätigung über diese verdeckten Mängel informieren. Die Haftung des Verkäufers wegen Mängeln an der verkauften Ware beschränkt sich auf die Reparatur oder hilfsweise den Ersatz der von der technischen Abteilung als mangelhaft bestätigten Produkte und beinhaltet die Transportkosten für den kostengünstigsten Transport. Jeglicher Schadensersatz für eventuelle aus dem Transport entstehende Schäden ist in den Grenzen von Artikel 10 ausgeschlossen. Die Montage der Ware ist nicht Teil der Lieferungen und Leistungen und wird vom Verkäufer nicht übernommen, sofern nichts anderes vereinbart ist.

## Artikel 9 – Rücktritt – Kündigung der Geschäftsbeziehung:

Wenn der Kunde seine vertraglichen Verpflichtungen nicht erfüllt, kann der Verkäufer vom Kaufvertrag nach einer vom Verkäufer gesetzten, angemessenen Frist zur Erfüllung der Verpflichtungen des Kunden, in der Regel mindestens acht Tage, zurücktreten. In diesem Fall sind die beiderseitigen bereits erbrachten Leistungen zurück zu gewähren. Der Verkäufer und der Kunde können des Weiteren durch schriftliche Kündigung mit einer angemessenen Kündigungsfrist ihre Geschäftsbeziehung jederzeit kündigen.

## Artikel 10 – Haftungsbeschränkung:

Der Verkäufer haftet bei Verletzung einer wesentlichen Vertragspflicht der Höhe nach beschränkt auf vorhersehbare und vertragstypische Schäden. Wesentliche Vertragspflichten sind solche, deren Erfüllung eine ordnungsgemäße Durchführung des Vertrages erst ermöglicht und auf deren Einhaltung der Kunde regelmäßig vertraut und auch vertrauen darf. Im Übrigen haftet der Verkäufer bei Schäden, die nicht aus der Verletzung des Lebens, des Körpers oder der Gesundheit herrühren, nur für Vorsatz und grobe Fahrlässigkeit des Verkäufers selbst und seiner Erfüllungsgehilfen; in diesen Fällen ist die Haftung stets unbeschränkt. Die Haftung des Verkäufers nach dem deutschen Produkthaftungsgesetz bleibt unberührt. Jede darüber hinausgehende Haftung ist ausgeschlossen.

## Artikel 11 – Streitfälle und anwendbares Recht:

Alle Streitfälle aus oder im Zusammenhang mit diesem Vertrag unterliegen der ausschließlichen Zuständigkeit der für den Sitz des Verkäufers zuständigen Gerichte. Alle Regelungen in diesen allgemeinen Geschäftsbedingungen sowie daraus hervorgehenden Kauf- und Verkaufsgeschäfte unterliegen deutschem Recht unter Ausschluss des UN-Kaufrechts. Im Streitfall ist für beide Parteien die deutschsprachige Version dieser allgemeinen Geschäftsbedingungen maßgebend.

## Artikel 12 – Schlussbestimmungen:

Änderungen und Ergänzungen aller Vertragsbestandteile bedürfen der Schriftform. Das gilt auch für einen etwaigen Verzicht auf das Schriftformerfordernis selbst. Die Übertragung oder Abtretung der Rechte und Pflichten aus diesen Allgemeinen Geschäftsbedingungen auf Dritte bedarf grundsätzlich der schriftlichen Zustimmung der anderen Partei. Dies gilt nicht, sofern Rechte und Pflichten aus diesem Vertrag an verbundene Unternehmen oder Rechtsnachfolger übertragen oder abgetreten werden, sofern das verbundene Unternehmen oder der Rechtsnachfolger uneingeschränkt in die Verpflichtungen der übertragenden oder abtretenden Partei aus diesem Vertrag eintritt. Sollten einzelne Bestimmungen dieser Allgemeinen Geschäftsbedingungen unwirksam, undurchführbar oder lückenhaft sein, berührt dies die Wirksamkeit dieser Allgemeinen Geschäftsbedingungen im Übrigen nicht. Beide Parteien verpflichten sich, im Falle der Unwirksamkeit einer Regelung oder einer Regelungslücke eine Einigung über eine Regelung zu finden, die dem ursprünglich gewünschten oder beabsichtigten Regelungsinhalt möglichst weitgehend entspricht, aber zugleich die Aspekte berücksichtigt, wegen derer die Regelung unwirksam ist.

Abbildungen können vom Original abweichen.